

Código de Tipos/Programa Estándar

A4V	G			D						/ 32		- N											
01	02	03	04	05	06	07	08	09		10	11		12	13	14	15	16	17	18	19	20	21	22

Serie

10	Serie 3, índice 2	32
----	-------------------	-----------

Sentido de giro

11	Mirando sobre el extremo del eje	Sentido de accionamiento derecha	R
		Sentido de accionamiento izquierda	L

Juntas

12	NBR (caucho nitrílico), junta de eje en FKM (caucho fluorado)	N
----	---	----------

Extremo de eje (pares de giro de entrada admisibles, véase página 8) **28 40 56 71 90 125 180 250**

13	Eje dentado DIN 5480	para bomba individual	●	●	●	●	●	●	●	●	●	Z
		para bomba de combinación – 1ª bomba	- 1)	●	●	●	●	●	- 1)	- 1)	A	
	Eje dentado ANSI B92.1a-1976	para bomba individual	●	●	●	●	●	●	●	●	●	S
		para bomba de combinación – 1ª bomba	- 2)	- 2)	●	●	- 2)	●	●	●	T	
	solo para bomba de combinación – 2ª bomba	-	●	-	-	●	-	-	-	U		

Brida de montaje **28 40 56 71 90 125 180 250**

14	SAE J744 – 2 agujeros	●	●	●	-	-	-	-	-	C
	SAE J744 – 4 agujeros	-	-	-	-	-	●	●	D	
	SAE J744 – 2+4 agujeros	-	-	-	●	●	●	-	-	F

Conexión para conductos de trabajo (rosca métrica de fijación) **28 40 - 180 250**

15	Unión por brida SAE A/B superior y inferior	conexión de aspiración S inferior	-	●	-	02	
		conexión de aspiración S superior	-	○	-	03	
	Unión por brida SAE A/B en el mismo lado	dcha.	conexión de aspiración S inferior	●	-	●	10
		izq.	conexión de aspiración S superior	○	-	○	13

Bomba de alimentación **28 40 56 71 90 125 180 250**

16	Sin bomba de alimentación integrada	sin transmisión	●	●	●	●	●	●	●	N00
		con transmisión	●	●	●	●	●	●	●	K..
	Con bomba de alimentación integrada	sin transmisión	●	●	●	●	●	●	●	F00
		con transmisión	●	●	●	●	●	●	●	F..

Transmisión (posibilidades de montaje, véase página 53)

17	Brida SAE J744 ³⁾	Buje para eje dentado	28	40	56	71	90	125	180	250	
	82-2 (A)	5/8 " 9T 16/32DP ⁴⁾	●	●	●	●	●	●	●	●	.01
	101-2 (B)	7/8 " 13T 16/32DP ⁴⁾	●	●	●	●	●	●	●	●	.02
		1 " 15T 16/32DP ⁴⁾	●	●	●	●	●	●	●	●	.04
	127-2 (C)	1 " 15T 16/32DP ⁴⁾	-	●	-	-	-	-	-	-	.09
		1 1/4 " 14T 12/24DP ⁴⁾	-	-	●	●	●	●	●	●	.07
	152-2/4 (D)	W35 2x30x16x9g ⁵⁾	-	-	-	-	●	-	-	-	.73
		1 3/4 " 13T 8/16DP ⁴⁾	-	-	-	-	-	●	●	●	.69
	165-4 (E)	1 3/4 " 13T 8/16DP ⁴⁾	-	-	-	-	-	-	●	●	.72

Características Técnicas

Tabla de valores (valores teóricos, sin rendimiento ni tolerancias: valores redondeados)

Tamaño nominal			28	40	56	71	90	125	180	250	
Cilindrada											
bomba variable	V_g máx	cm ³	28	40	56	71	90	125	180	250	
bomba de alimentación (para $p = 20$ bar)	V_g Sp	cm ³	6,1	8,6	11,6	19,6	19,6	28,3	39,8	52,5	
Número de revoluciones											
máxima para V_g máx	$n_{\text{máx cont.}}$	rpm	4.250	4.000	3.600	3.300	3.050	2.850	2.500	2.400	
limitada máxima ¹⁾	$n_{\text{máx limit.}}$	rpm	4.500	4.200	3.900	3.600	3.300	3.250	2.900	2.600	
intermitente máxima ²⁾	$n_{\text{máx interm.}}$	rpm	5.000	5.000	4.500	4.100	3.800	3.450	3.000	2.700	
mínima	n_{min}	rpm	500	500	500	500	500	500	500	500	
Caudal											
para $n_{\text{máx cont.}}$ y V_g máx	q_v máx	L/min	119	160	202	234	275	356	450	600	
Potencia ³⁾											
para $n_{\text{máx cont.}}$ y V_g máx	$\Delta p = 400$ bar	$P_{\text{máx}}$	kW	79	107	134	156	183	237	300	400
Par de giro ³⁾											
para V_g máx	$\Delta p = 400$ bar	$T_{\text{máx}}$	Nm	178	255	356	451	572	795	1.144	1.590
	$\Delta p = 100$ bar	T	Nm	44,5	63,5	89	112,8	143	198,8	286	398
Variación de revoluciones, máx. ⁴⁾		rpm	103	81	72	69	64	55	50	34	
Resistencia a torsión del	Extremo del eje S c	Nm/rad	31.400	69.000	80.800	98.800	158.100	218.300	244.500	354.500	
	Extremo del eje T c	Nm/rad	-	-	95.000	120.900	-	252.100	318.400	534.300	
	Extremo del eje A c	Nm/rad	-	79.600	95.800	142.400	176.800	256.500	-	-	
	Extremo del eje Z c	Nm/rad	32.800	67.500	78.800	122.800	137.000	223.700	319.600	624.200	
	Extremo del eje U c	Nm/rad	-	50.800	-	-	107.600	-	-	-	
Momento de inercia de masa del propulsor	J_{TW}	kgm ²	0,0022	0,0038	0,0066	0,0097	0,0149	0,0232	0,0444	0,0983	
Aceleración angular máxima ⁴⁾		rad/s ²	38.000	30.000	24.000	21.000	18.000	14.000	11.000	6.700	
Carga	V	L	0,9	1,1	1,5	1,3	1,5	2,1	3,1	6,3	
Masa (sin transmis.) aprox.	m	kg	29	31	38	50	60	80	101	156	

1) Número máximo de revoluciones limitado: – para la mitad de potencia angular (p. ej., en caso de V_g máx y $p_N / 2$)

2) Número máximo de revoluciones intermitente: – en caso de marcha en vacío elevada
– en caso de velocidad excesiva: $\Delta p = 70 - 150$ bar y V_g máx
– en caso de picos de inversión: $\Delta p < 300$ bar y $t < 0,1$ s.

3) Sin bomba de alimentación

4) – La esfera de aplicación se encuentra entre el número de revoluciones mínimo necesario y el número de revoluciones máximo permitido.

Este afecta a los estímulos externos (p. ej., motor diésel con de dos a ocho veces más frecuencia de rotación, árbol articulado con el doble de frecuencia de rotación).

- El valor límite es válido únicamente para una bomba individual.
- Debe tenerse en cuenta la capacidad de carga de las piezas conductoras.

Atención: Si se excede el valor límite admisible, la máquina de pistones axiales podría deteriorarse, perder funciones o reducir su vida útil.

Los valores admisibles pueden determinarse con un cálculo.

Cálculo del tamaño nominal

Caudal	$q_v = \frac{V_g \cdot n \cdot \eta_v}{1.000}$	L/min	V_g = cilindrada por vuelta en cm ³
			Δp = diferencia de presión en bar
Par de giro	$T = \frac{V_g \cdot \Delta p}{20 \cdot \pi \cdot \eta_{mh}}$	Nm	n = número de revoluciones en rpm
			η_v = rendimiento volumétrico
Potencia	$P = \frac{2 \pi \cdot T \cdot n}{60.000} = \frac{q_v \cdot \Delta p}{600 \cdot \eta_t}$	kW	η_{mh} = rendimiento mecánico-hidráulico
			η_t = rendimiento total

Dimensiones, Tamaño Nominal 28

Rogamos solicitar planos de montaje antes de determinar la construcción. Medidas en mm

Versión sin dispositivo de mando, NV

Estándar: conexión de aspiración S inferior (10)

Opcional: conexión de aspiración S superior (13): placa de conexión girada 180°

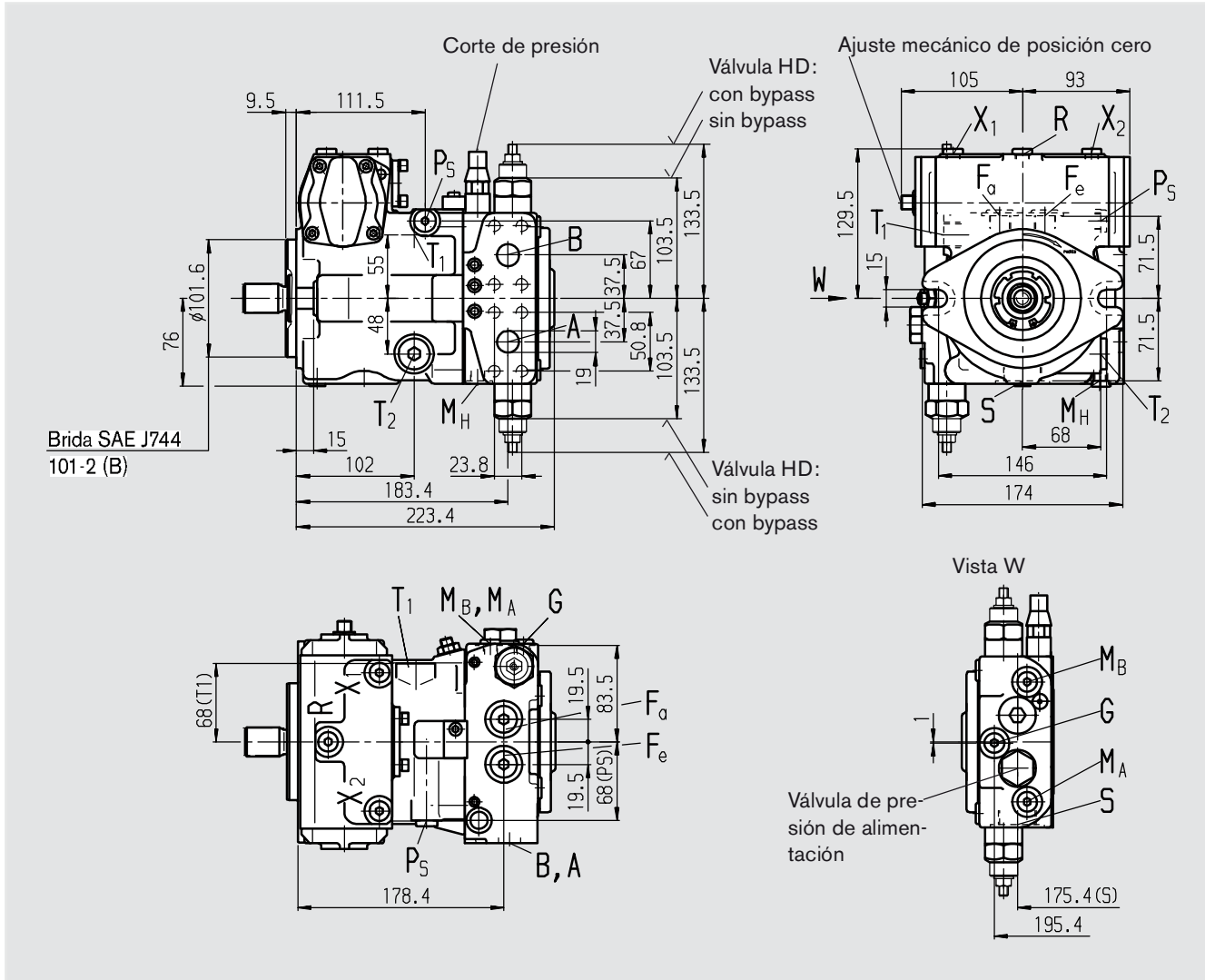

Dimensiones, Tamaño Nominal 28

Rogamos solicitar planos de montaje antes de determinar la construcción. Medidas en mm

Extremos de ejes

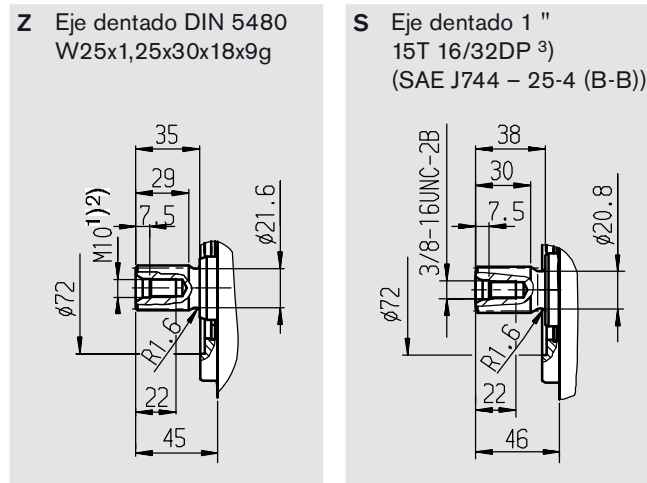

Conexiones

A, B	conexiones de trabajo (serie de alta presión) rosca de fijación A/B	SAE J518 DIN 13	3/4 " ²⁾ M10x1,5; 17 prof. ²⁾
T ₁	fluido de fuga o llenado	DIN 3852	M22x1,5; 14 prof. 210 Nm ²⁾
T ₂	fluido de fuga o purgado ⁴⁾	DIN 3852	M22x1,5; 14 prof. 210 Nm ²⁾
M _A , M _B	punto de medición conducto de trabajo A, B ⁴⁾	DIN 3852	M12x1,5; 12 prof. 50 Nm ²⁾
R	purgado ⁴⁾	DIN 3852	M12x1,5; 12 prof. 50 Nm ²⁾
S	tubería de aspiración para fluido de alimentación	DIN 3852	M33x2; 18 prof. 540 Nm ²⁾
X ₁ , X ₂	conex. para presiones de posicionamiento (delante del estrangulador) ⁴⁾	DIN 3852	M12x1,5; 12 prof. 50 Nm ²⁾
G	conexión de presión para circuito auxiliar ⁴⁾	DIN 3852	M12x1,5; 12 prof. 50 Nm ²⁾
P _S	alimentación de presión de ajuste ⁴⁾	DIN 3852	M14x1,5; 12 prof. 80 Nm ²⁾
F _a	salida de filtro ⁴⁾	DIN 3852	M18x1,5; 12 prof. 140 Nm ²⁾
F _e	entrada de filtro ⁴⁾	DIN 3852	M18x1,5; 12 prof. 140 Nm ²⁾
M _H	conexión para alta presión medida ⁴⁾	DIN 3852	M12x1,5; 12 prof. 50 Nm ²⁾
Y ₁ , Y ₂	conexiones de mando remoto (solo HD)	DIN 3852	M14x1,5; 12 prof. 80 Nm ²⁾
Z	conexión para presión de mando (solo DA4/8) ⁴⁾	DIN 3852	M10x1; 8 prof. 30 Nm ²⁾
Y	conexión para presión de mando (solo DA7)	DIN 3852	M14x1,5; 12 prof. 80 Nm ²⁾

¹⁾ Orificio de centrado según DIN 332 (rosca según DIN 13)

²⁾ Para los pares de apriete máx. se deben respetar las indicaciones generales de la página 64

³⁾ ANSI B92.1a-1976, 30° ángulo de engrane, base huecos aplanada, centrado de flancos, clase de tolerancia 5

⁴⁾ Cerrado

Dimensiones, Tamaño Nominal 28

Rogamos solicitar planos de montaje antes de determinar la construcción. Medidas en mm

Variador hidráulico, dependiente de la presión de mando, HD

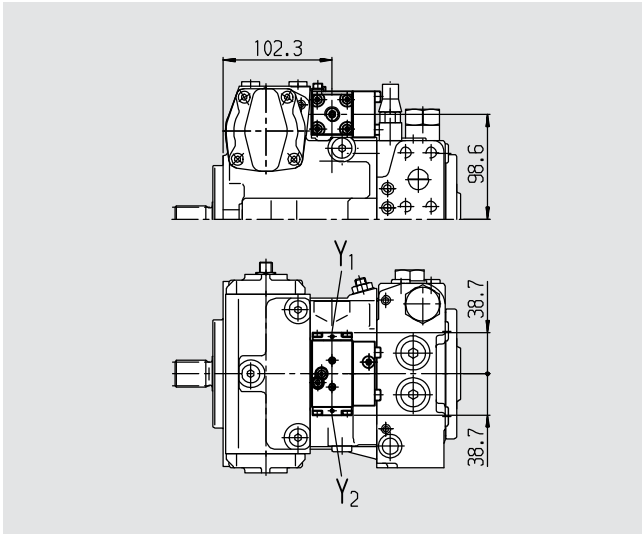

Variador hidráulico, dependiente de la carrera, HW

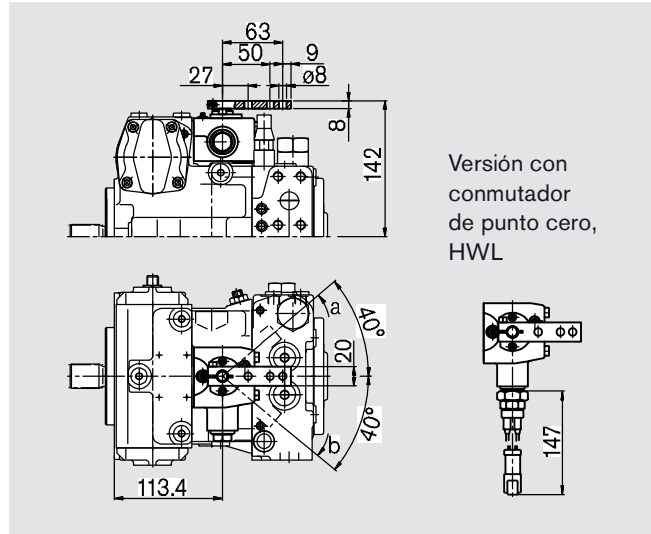

Variador eléctrico de dos puntos con solenoide de conmutación, EZ

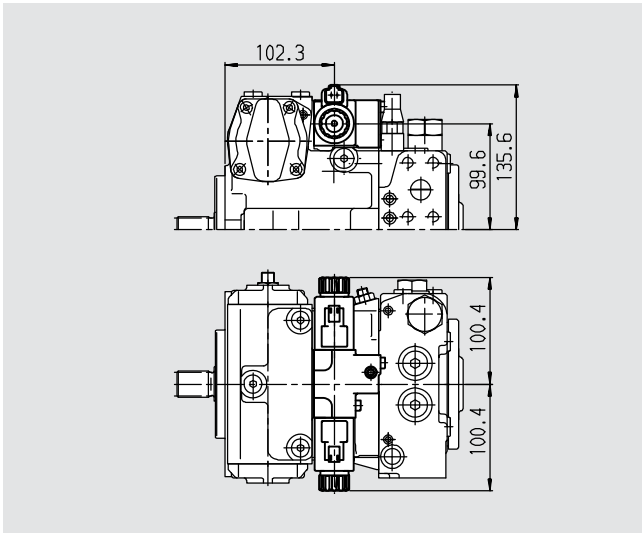

Variador eléctrico con solenoide proporcional, EP

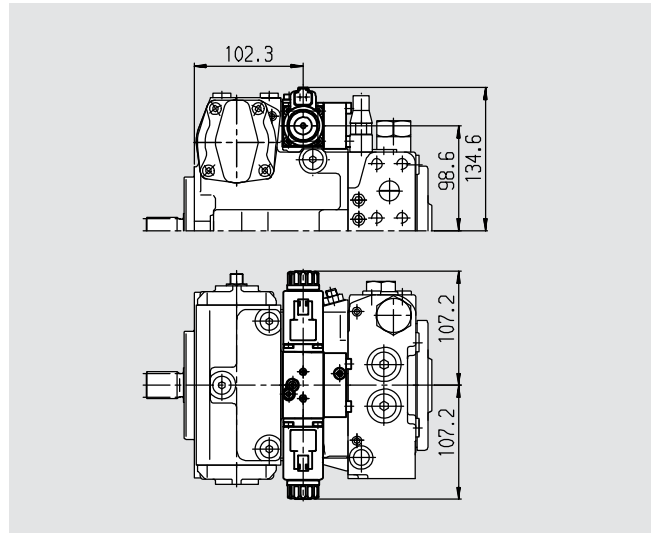

Variador hidráulico, mando directo, DG

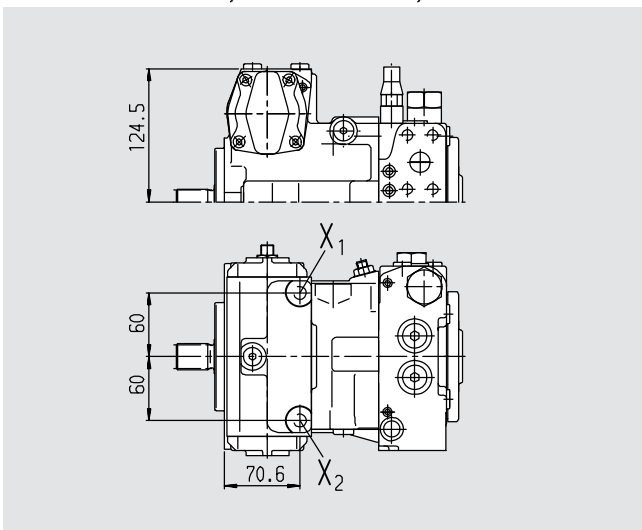

Dimensiones, Tamaño Nominal 28

Rogamos solicitar planos de montaje antes de determinar la construcción. Medidas en mm

Variador hidráulico, dependiente del número de revoluciones, DA

Válvula reguladora de ajuste fijo, DA2

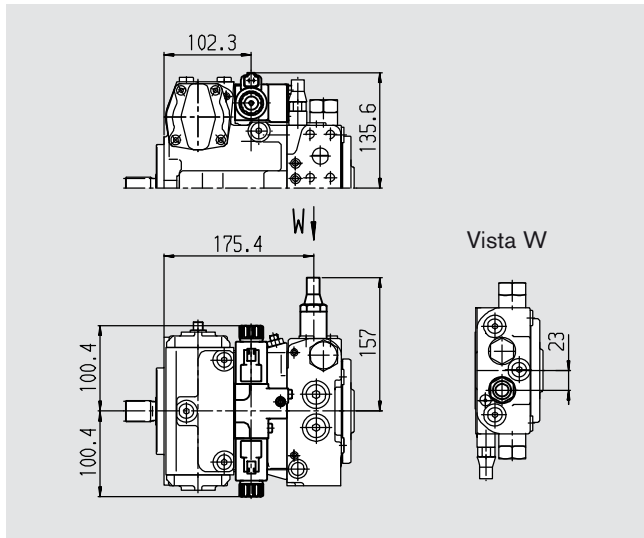

Válvula reg. de ajuste mec. con palanca de posicionam., DA3

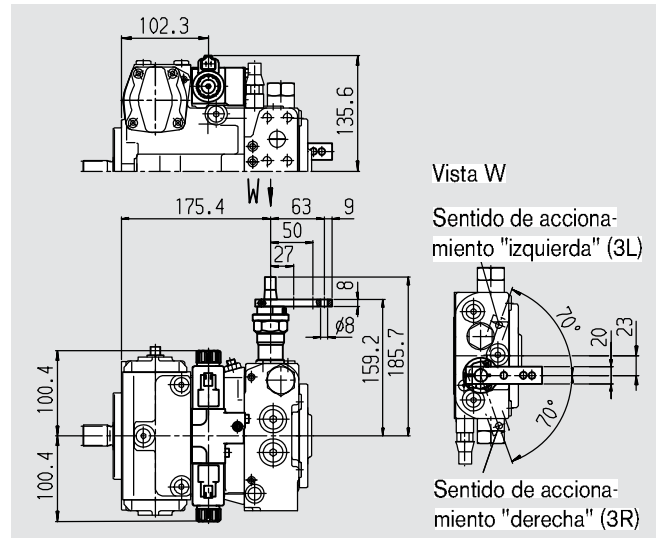

Válvula reguladora de ajuste fijo y válvula hidráulica inch incorporada, DA4/DA8

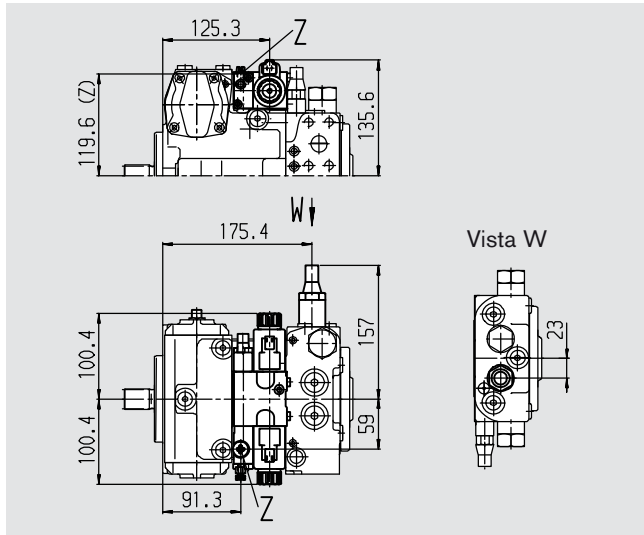

Válvula reguladora de ajuste fijo y conexiones para dispositivo de premado, DA7

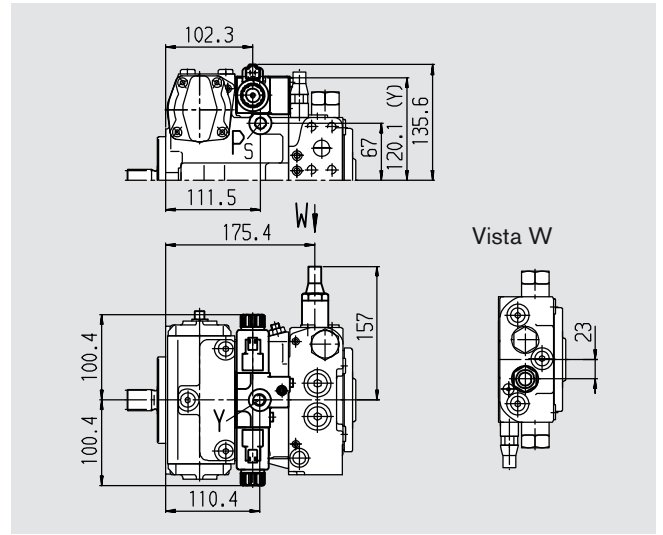

Dimensiones, Tamaño Nominal 40

Rogamos solicitar planos de montaje antes de determinar la construcción. Medidas en mm

Versión sin dispositivo de mando, NV

Estándar: conexión de aspiración S inferior (02)

Opcional: conexión de aspiración S superior (03): placa de conexión girada 180°

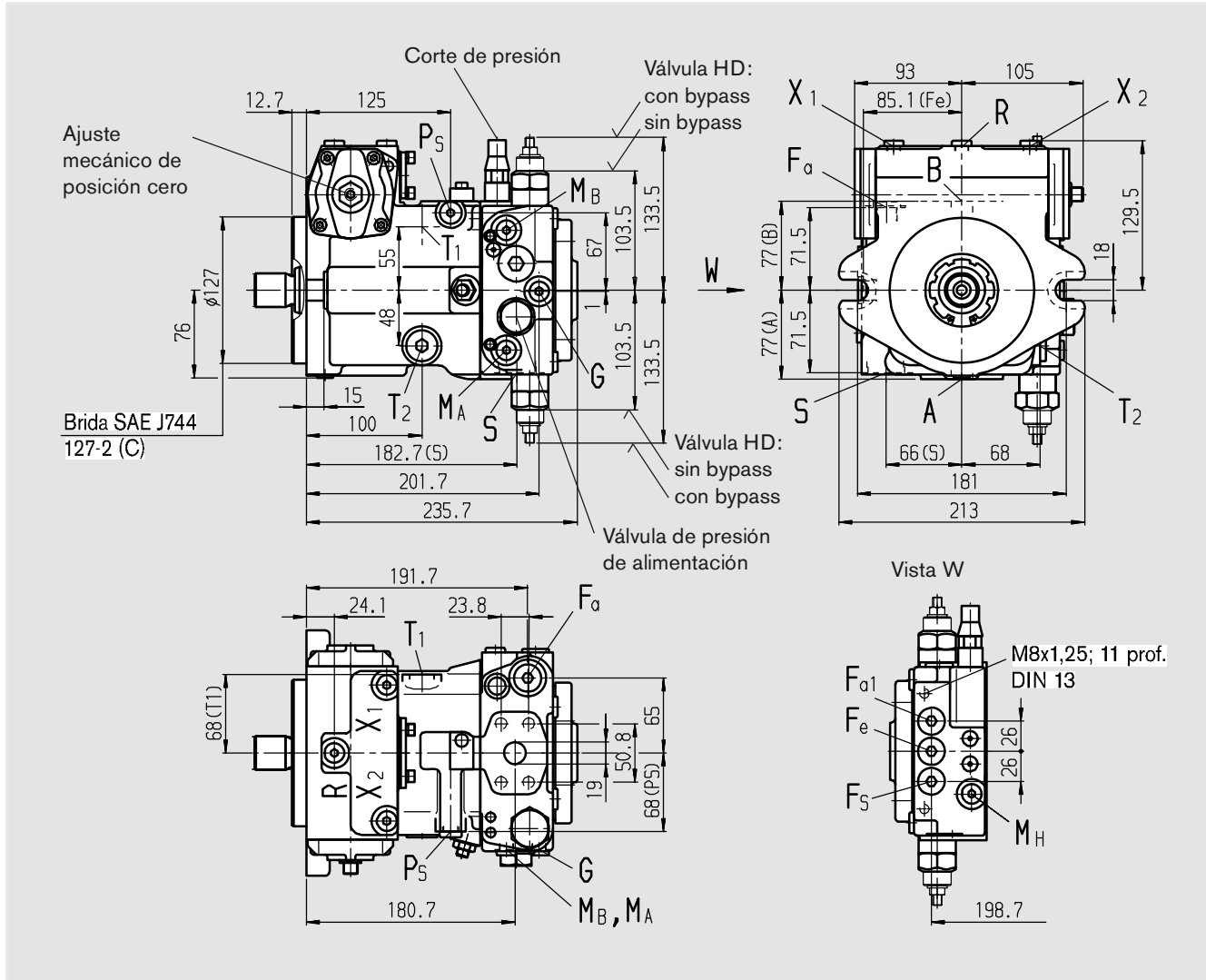

Dimensiones, Tamaño Nominal 40

Rogamos solicitar planos de montaje antes de determinar la construcción. Medidas en mm

Extremos de ejes

Z Eje dentado DIN 5480
W30x2x30x14x9g

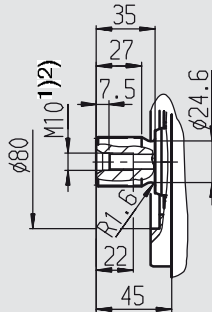

A Eje dentado DIN 5480
W35x2x30x16x9g

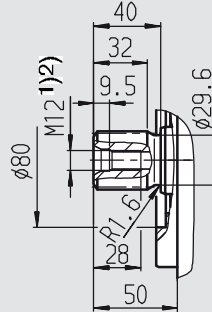

S Eje dentado 1 1/4 "
14T 12/24DP ³⁾
(SAE J744 - 32-4 (C))

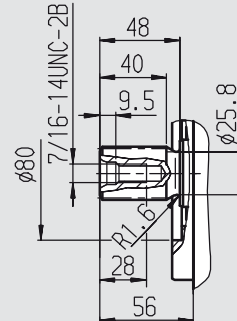

U Eje dentado 1 "
15T 16/32DP ³⁾
(SAE J744 - 25-4 (B-B))

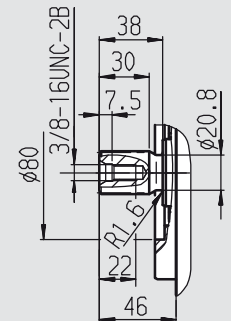

Conexiones

A, B	conexiones de trabajo (serie de alta presión) rosca de fijación A/B	SAE J518	3/4 "	-
		DIN 13	M10x1,5; 17 prof. ²⁾	
T ₁	fluido de fuga o llenado	DIN 3852	M22x1,5; 14 prof.	210 Nm ²⁾
T ₂	fluido de fuga o purgado ⁴⁾	DIN 3852	M22x1,5; 14 prof.	210 Nm ²⁾
M _A , M _B	punto de medición conducto de trabajo A, B ⁴⁾	DIN 3852	M12x1,5; 12 prof.	50 Nm ²⁾
R	purgado ⁴⁾	DIN 3852	M12x1,5; 12 prof.	50 Nm ²⁾
S	tubería de aspiración para fluido de alimentación	DIN 3852	M33x2; 18 prof.	540 Nm ²⁾
X ₁ , X ₂	conex. para presiones de posicionamiento (delante del estrangulador) ⁴⁾	DIN 3852	M12x1,5; 12 prof.	50 Nm ²⁾
G	conexión de presión para circuito auxiliar ⁴⁾	DIN 3852	M12x1,5; 12 prof.	50 Nm ²⁾
P _S	alimentación de presión de ajuste ⁴⁾	DIN 3852	M14x1,5; 12 prof.	80 Nm ²⁾
F _a	salida de filtro ⁴⁾	DIN 3852	M18x1,5; 12 prof.	140 Nm ²⁾
F _{a1}	salida de filtro (filtro incorporado) ⁴⁾	DIN 3852	M18x1,5; 12 prof.	140 Nm ²⁾
F _e	entrada de filtro ⁴⁾	DIN 3852	M18x1,5; 12 prof.	140 Nm ²⁾
F _S	conex. del filtro a la tubería de aspiración (arranque en frío) ⁴⁾	DIN 3852	M18x1,5; 12 prof.	140 Nm ²⁾
M _H	conexión para alta presión medida ⁴⁾	DIN 3852	M12x1,5; 12 prof.	50 Nm ²⁾
Y ₁ , Y ₂	conexiones de mando remoto (solo HD)	DIN 3852	M14x1,5; 12 prof.	80 Nm ²⁾
Z	conexión para presión de mando (solo DA4/8) ⁴⁾	DIN 3852	M10x1; 8 prof.	30 Nm ²⁾
Y	conexión para presión de mando (solo DA7)	DIN 3852	M14x1,5; 12 prof.	80 Nm ²⁾

¹⁾ Orificio de centrado según DIN 332 (rosca según DIN 13)

²⁾ Para los pares de apriete máx. se deben respetar las indicaciones generales de la página 64

³⁾ ANSI B92.1a-1976, 30° ángulo de engrane, base huecos aplanada, centrado de flancos, clase de tolerancia 5

⁴⁾ Cerrado

Dimensiones, Tamaño Nominal 40

Rogamos solicitar planos de montaje antes de determinar la construcción. Medidas en mm

Variador hidráulico, dependiente de la presión de mando, HD

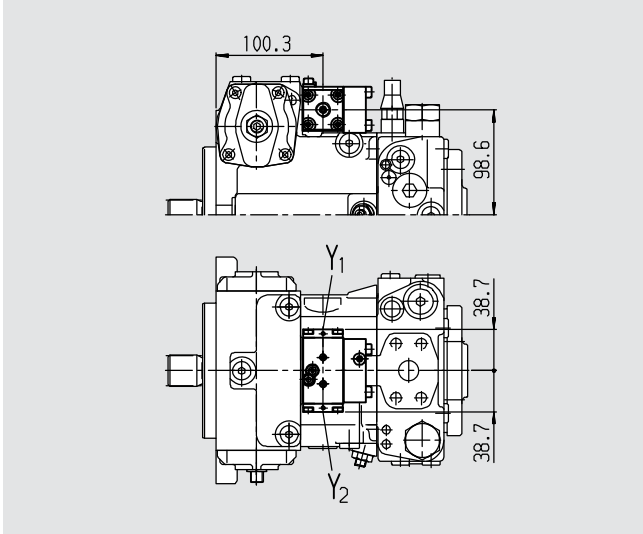

Variador hidráulico, dependiente de la carrera, HW

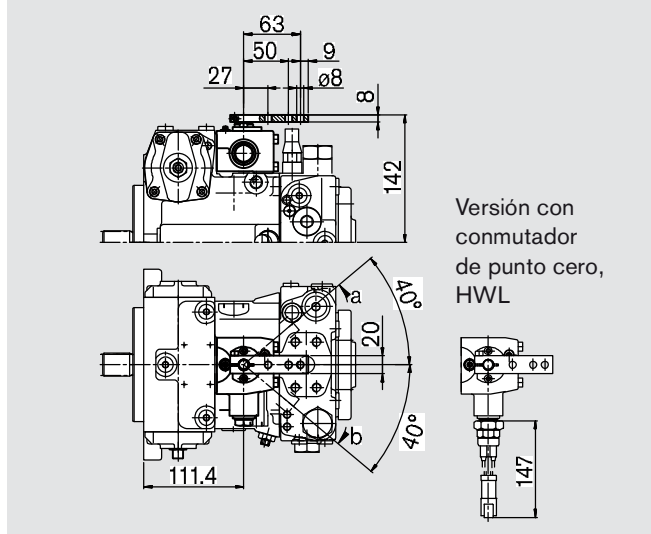

Variador eléctrico de dos puntos con solenoide de conmutación, EZ

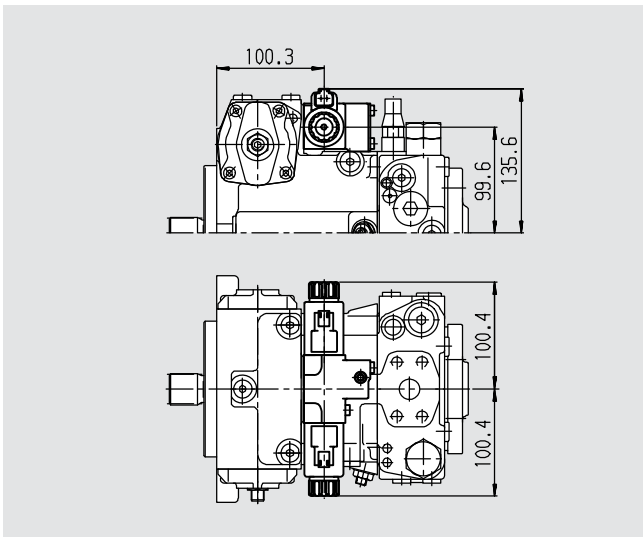

Variador eléctrico con solenoide proporcional, EP

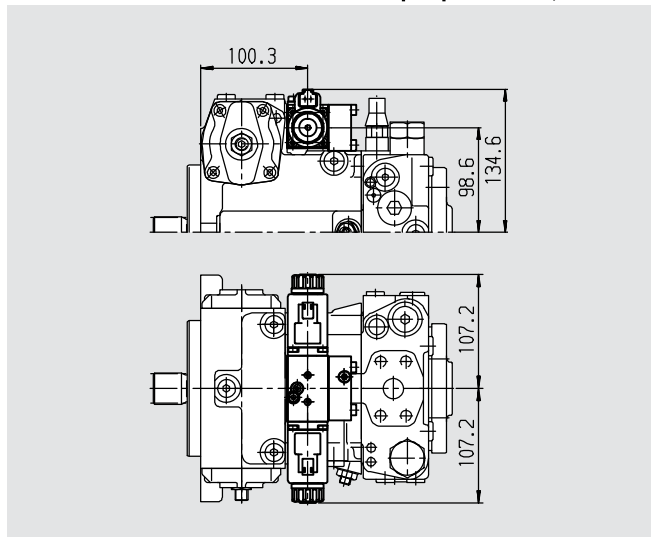

Variador hidráulico, mando directo, DG

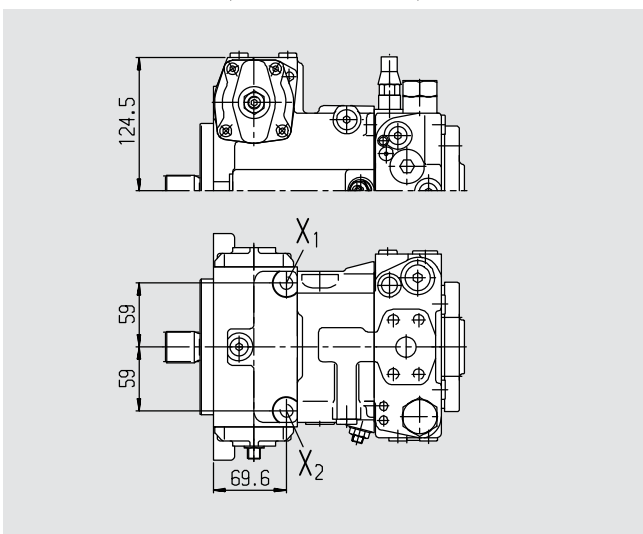

Dimensiones, Tamaño Nominal 40

Rogamos solicitar planos de montaje antes de determinar la construcción. Medidas en mm

Variador hidráulico, dependiente del número de revoluciones, DA

Válvula reguladora de ajuste fijo, DA2

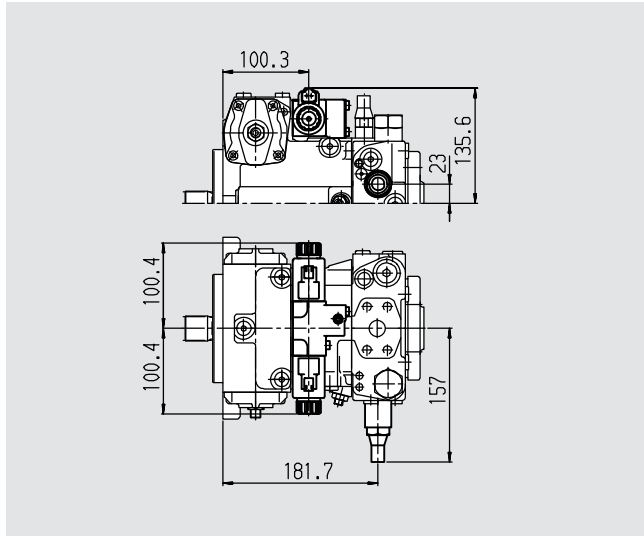

Válvula reguladora de ajuste fijo y válvula hidráulica inch incorporada, DA4/DA8

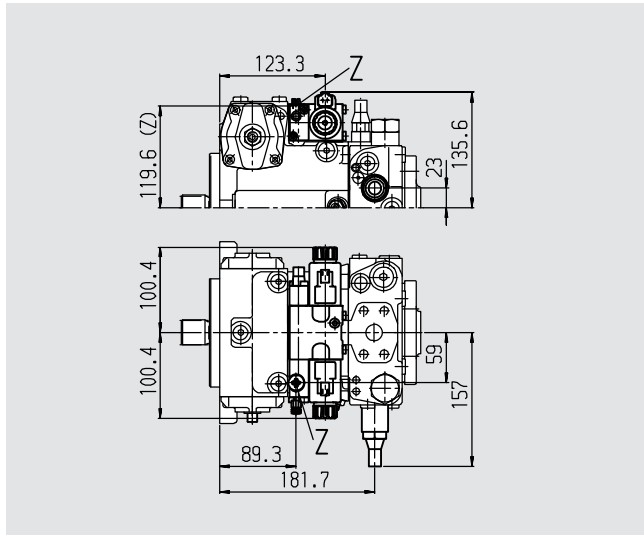

Válvula reg. de ajuste mec. con palanca de posicionam., DA3

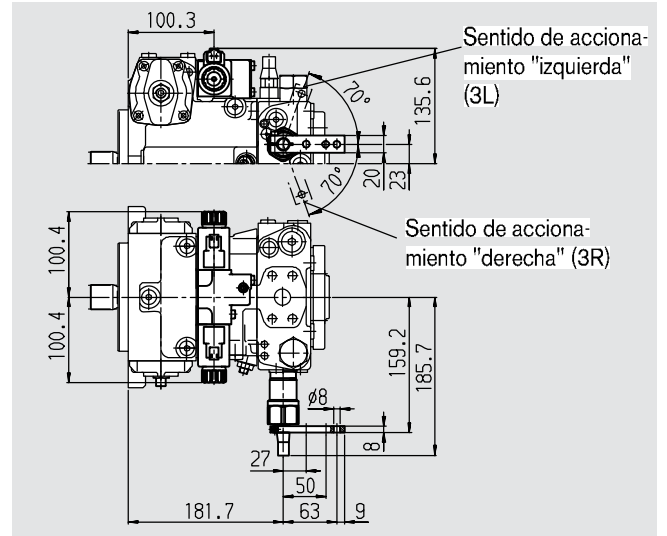

Válvula reguladora de ajuste fijo y conexiones para dispositivo de premando, DA7

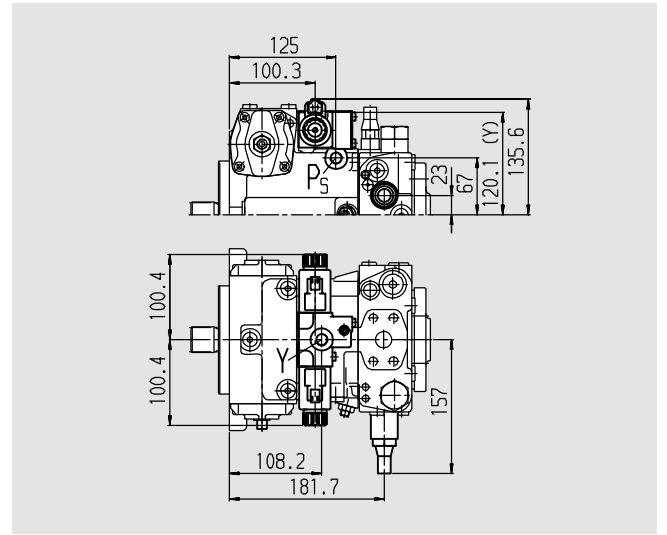

Dimensiones, Tamaño Nominal 56

Rogamos solicitar planos de montaje antes de determinar la construcción. Medidas en mm

Extremos de ejes

Z Eje dentado DIN 5480
W30x2x30x14x9g

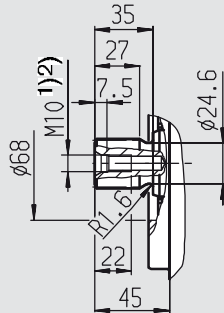

A Eje dentado DIN 5480
W35x2x30x16x9g

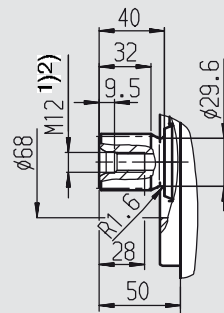

S Eje dentado 1 1/4 "
14T 12/24DP ³⁾
(SAE J744 - 32-4 (C))

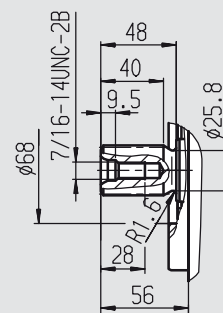

T Eje dentado 1 3/8 "
21T 16/32DP ³⁾

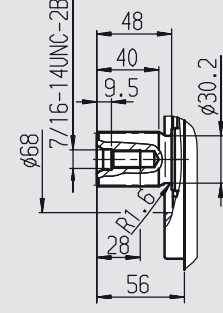

Conexiones

A, B	conexiones de trabajo (serie de alta presión) rosca de fijación A/B	SAE J518	3/4 "
		DIN 13	M10x1,5; 17 prof. ²⁾
T ₁	fluido de fuga o llenado	DIN 3852	M22x1,5; 14 prof. 210 Nm ²⁾
T ₂	fluido de fuga o purgado ⁴⁾	DIN 3852	M22x1,5; 14 prof. 210 Nm ²⁾
M _A , M _B	punto de medición conducto de trabajo A, B ⁴⁾	DIN 3852	M12x1,5; 12 prof. 50 Nm ²⁾
R	purgado ⁴⁾	DIN 3852	M12x1,5; 12 prof. 50 Nm ²⁾
S	tubería de aspiración para fluido de alimentación	DIN 3852	M33x2; 18 prof. 540 Nm ²⁾
X ₁ , X ₂	conex. para presiones de posicionamiento (delante del estrangulador) ⁴⁾	DIN 3852	M12x1,5; 12 prof. 50 Nm ²⁾
G	conexión de presión para circuito auxiliar ⁴⁾	DIN 3852	M12x1,5; 12 prof. 80 Nm ²⁾
P _S	alimentación de presión de ajuste ⁴⁾	DIN 3852	M14x1,5; 12 prof. 80 Nm ²⁾
F _a	salida de filtro ⁴⁾	DIN 3852	M18x1,5; 12 prof. 140 Nm ²⁾
F _{a1}	salida de filtro (filtro incorporado) ⁴⁾	DIN 3852	M18x1,5; 12 prof. 140 Nm ²⁾
F _e	entrada de filtro ⁴⁾	DIN 3852	M18x1,5; 12 prof. 140 Nm ²⁾
F _S	conex. del filtro a la tubería de aspiración (arranque en frío) ⁴⁾	DIN 3852	M18x1,5; 12 prof. 140 Nm ²⁾
M _H	conexión para alta presión medida ⁴⁾	DIN 3852	M12x1,5; 12 prof. 50 Nm ²⁾
Y ₁ , Y ₂	conexiones de mando remoto (solo HD)	DIN 3852	M14x1,5; 12 prof. 80 Nm ²⁾
Z	conexión para presión de mando (solo DA4/8) ⁴⁾	DIN 3852	M10x1; 8 prof. 30 Nm ²⁾
Y	conexión para presión de mando (solo DA7)	DIN 3852	M14x1,5; 12 prof. 80 Nm ²⁾

¹⁾ Orificio de centrado según DIN 332 (rosca según DIN 13)

²⁾ Para los pares de apriete máx. se deben respetar las indicaciones generales de la página 64

³⁾ ANSI B92.1a-1976, 30° ángulo de engrane, base huecos aplanada, centrado de flancos, clase de tolerancia 5

⁴⁾ Cerrado

Dimensiones, Tamaño Nominal 56

Rogamos solicitar planos de montaje antes de determinar la construcción. Medidas en mm

Variador hidráulico, dependiente de la presión de mando, HD

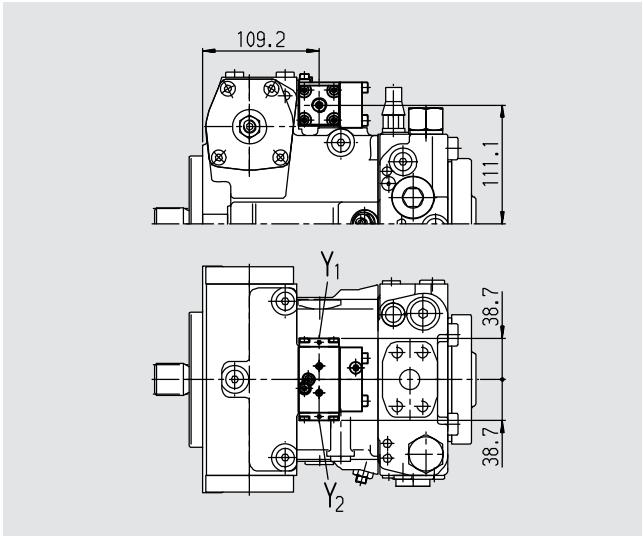

Variador hidráulico, dependiente de la carrera, HW

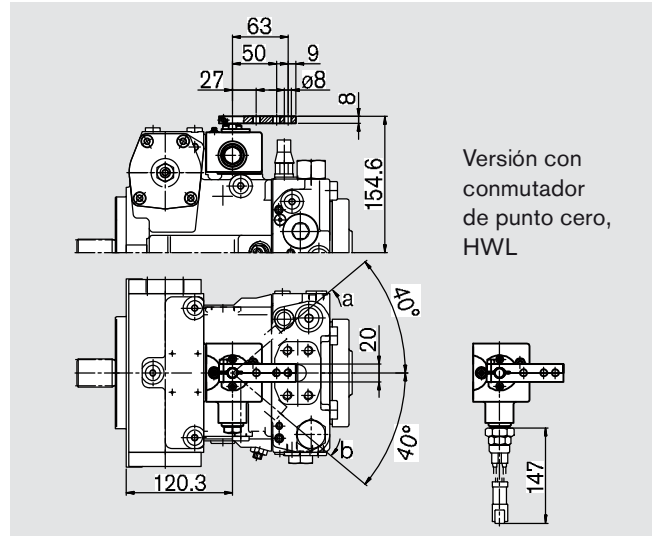

Variador eléctrico de dos puntos con solenoide de conmutación, EZ

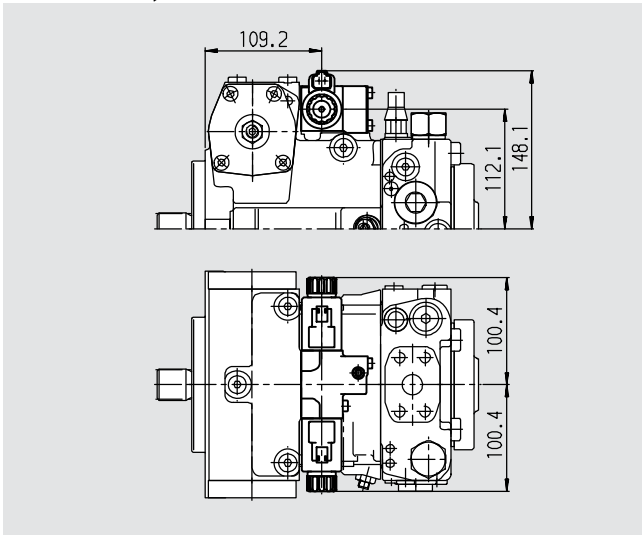

Variador eléctrico con solenoide proporcional, EP

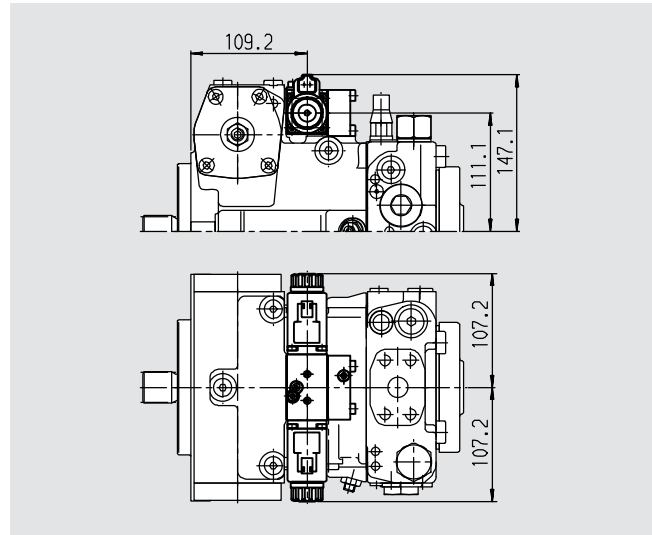

Variador hidráulico, mando directo, DG

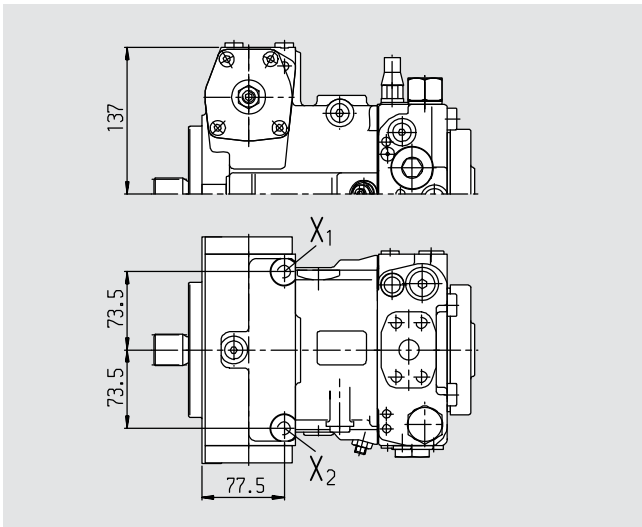

Dimensiones, Tamaño Nominal 56

Rogamos solicitar planos de montaje antes de determinar la construcción. Medidas en mm

Variador hidráulico, dependiente del número de revoluciones, DA

Válvula reguladora de ajuste fijo, DA2

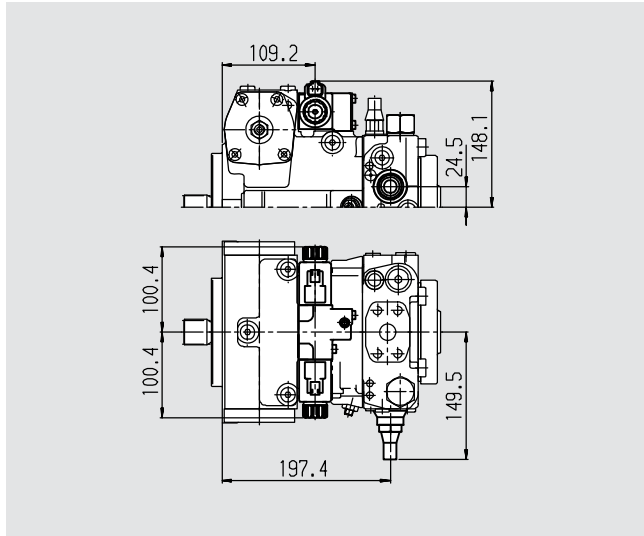

Válvula reg. de ajuste mec. con palanca de posicionam., DA3

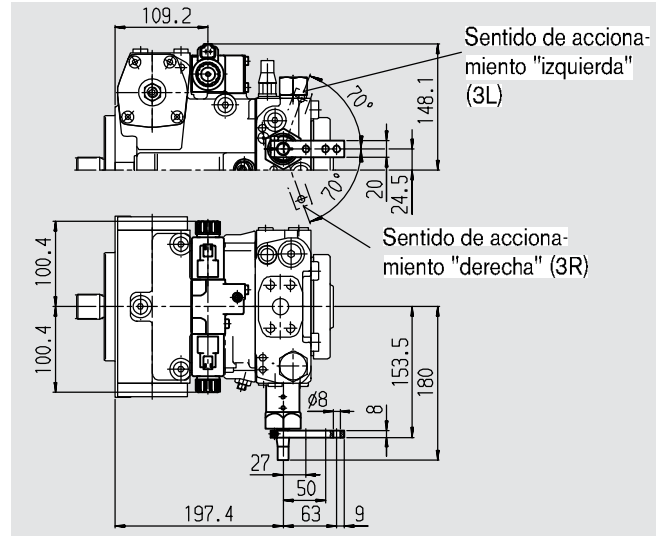

Válvula reguladora de ajuste fijo y válvula hidráulica inch incorporada, DA4/DA8

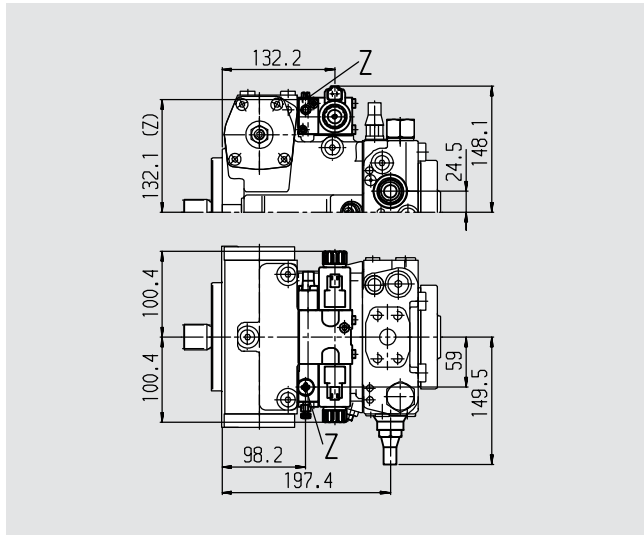

Válvula reguladora de ajuste fijo y conexiones para dispositivo de premando, DA7

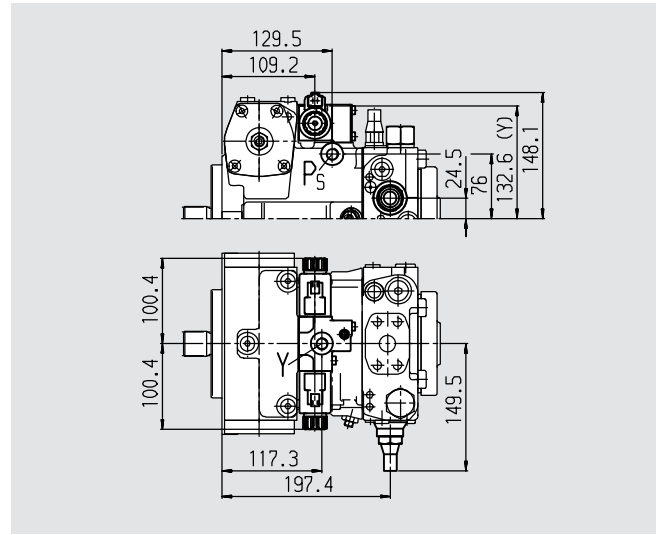

Dimensiones, Tamaño Nominal 71

Rogamos solicitar planos de montaje antes de determinar la construcción. Medidas en mm

Versión sin dispositivo de mando, NV

Estándar: conexión de aspiración S inferior (02)

Opcional: conexión de aspiración S superior (03): placa de conexión girada 180°

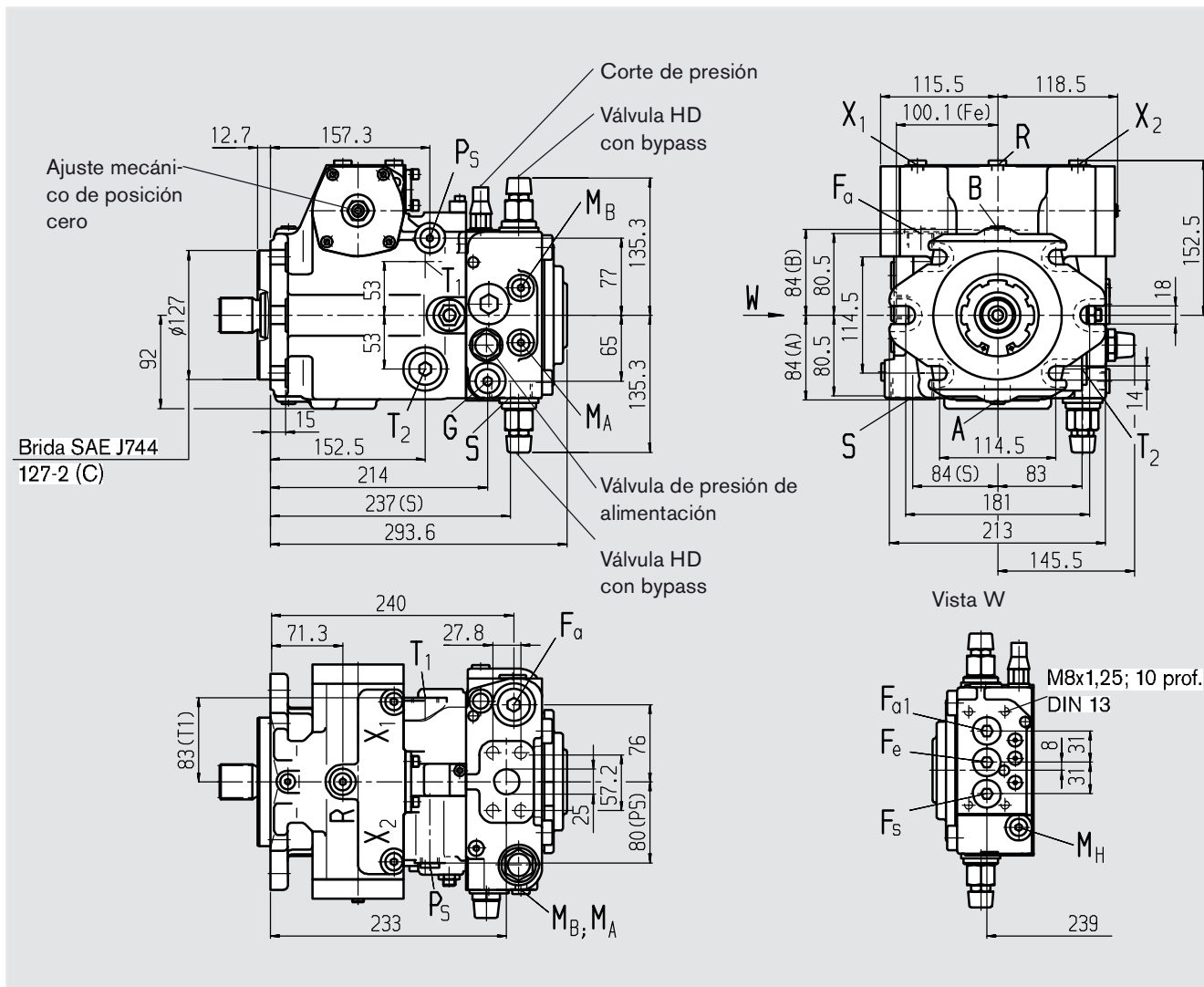

Dimensiones, Tamaño Nominal 71

Rogamos solicitar planos de montaje antes de determinar la construcción. Medidas en mm

Extremos de ejes

Z Eje dentado DIN 5480
W35x2x30x16x9g

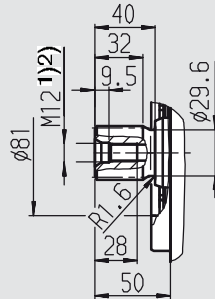

A Eje dentado DIN 5480
W40x2x30x18x9g

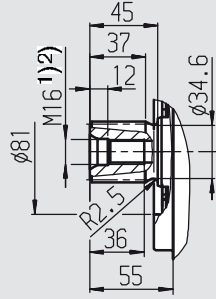

S Eje dentado 1 1/4 "
14T 12/24DP ³⁾
(SAE J744 - 32-4 (C))

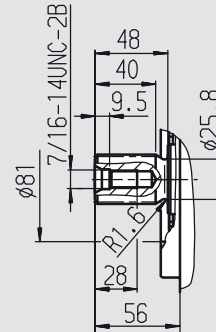

T Eje dentado 1 3/8 "
21T 16/32DP ³⁾

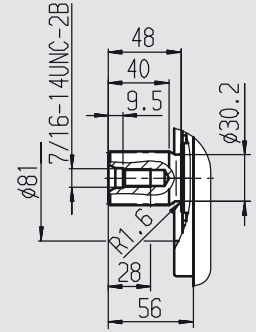

Conexiones

A, B	conexiones de trabajo (serie de alta presión) rosca de fijación A/B	SAE J518	1 "
		DIN 13	M12x1,75; 17 prof. ²⁾
T ₁	fluido de fuga o llenado	DIN 3852	M26x1,5; 16 prof. 230 Nm ²⁾
T ₂	fluido de fuga o purgado ⁴⁾	DIN 3852	M26x1,5; 16 prof. 230 Nm ²⁾
M _A , M _B	punto de medición conducto de trabajo A, B ⁴⁾	DIN 3852	M12x1,5; 12 prof. 50 Nm ²⁾
R	purgado ⁴⁾	DIN 3852	M12x1,5; 12 prof. 50 Nm ²⁾
S	tubería de aspiración para fluido de alimentación	DIN 3852	M42x2; 20 prof. 720 Nm ²⁾
X ₁ , X ₂	conex. para presiones de posicionamiento (delante del estrangulador) ⁴⁾	DIN 3852	M12x1,5; 12 prof. 50 Nm ²⁾
G	conexión de presión para circuito auxiliar ⁴⁾	DIN 3852	M18x1,5; 12 prof. 140 Nm ²⁾
P _S	alimentación de presión de ajuste ⁴⁾	DIN 3852	M14x1,5; 12 prof. 80 Nm ²⁾
F _a	salida de filtro ⁴⁾	DIN 3852	M26x1,5; 16 prof. 230 Nm ²⁾
F _{a1}	salida de filtro (filtro incorporado) ⁴⁾	DIN 3852	M22x1,5; 14 prof. 210 Nm ²⁾
F _e	entrada de filtro ⁴⁾	DIN 3852	M22x1,5; 14 prof. 210 Nm ²⁾
F _S	conex. del filtro a la tubería de aspiración (arranque en frío) ⁴⁾	DIN 3852	M22x1,5; 14 prof. 210 Nm ²⁾
M _H	conexión para alta presión medida ⁴⁾	DIN 3852	M12x1,5; 12 prof. 50 Nm ²⁾
Y ₁ , Y ₂	conexiones de mando remoto (solo HD)	DIN 3852	M14x1,5; 12 prof. 80 Nm ²⁾
Z	conexión para presión de mando (solo DA4/8) ⁴⁾	DIN 3852	M10x1; 8 prof. 30 Nm ²⁾
Y	conexión para presión de mando (solo DA7)	DIN 3852	M14x1,5; 12 prof. 80 Nm ²⁾

¹⁾ Orificio de centrado según DIN 332 (rosca según DIN 13)

²⁾ Para los pares de apriete máx. se deben respetar las indicaciones generales de la página 64

³⁾ ANSI B92.1a-1976, 30° ángulo de engrane, base huecos aplanada, centrado de flancos, clase de tolerancia 5

⁴⁾ Cerrado

Dimensiones, tamaño nominal 71

Rogamos solicitar planos de montaje antes de determinar la construcción. Medidas en mm

Variador hidráulico, dependiente del número de revoluciones, DA

Válvula reguladora de ajuste fijo, DA2

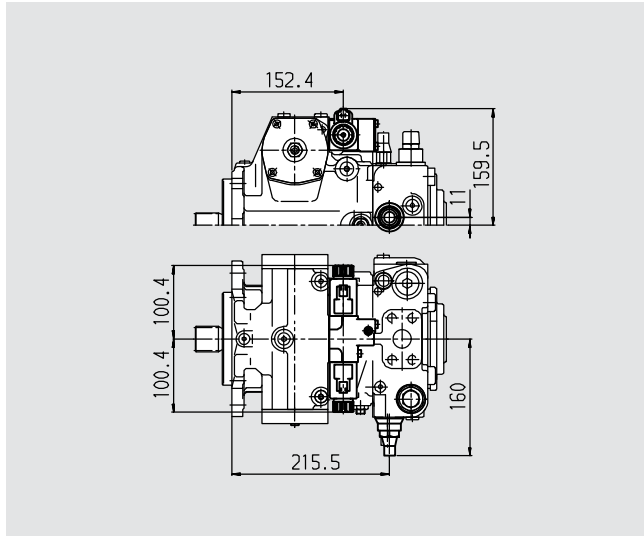

Válvula reg. de ajuste mec. con palanca de posicionam., DA3

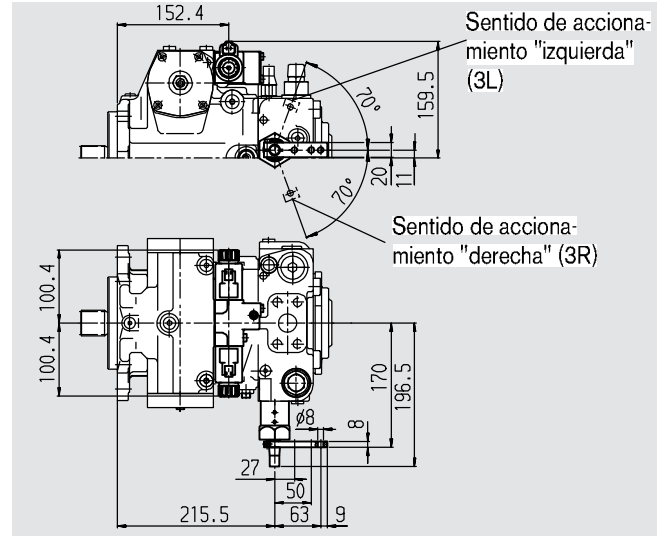

Válvula reguladora de ajuste fijo y válvula hidráulica inch incorporada, DA4/DA8

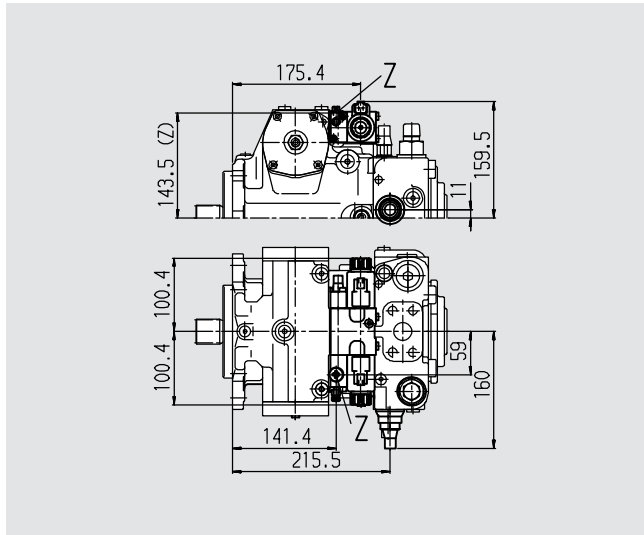

Válvula reguladora de ajuste fijo y conexiones para dispositivo de premando, DA7

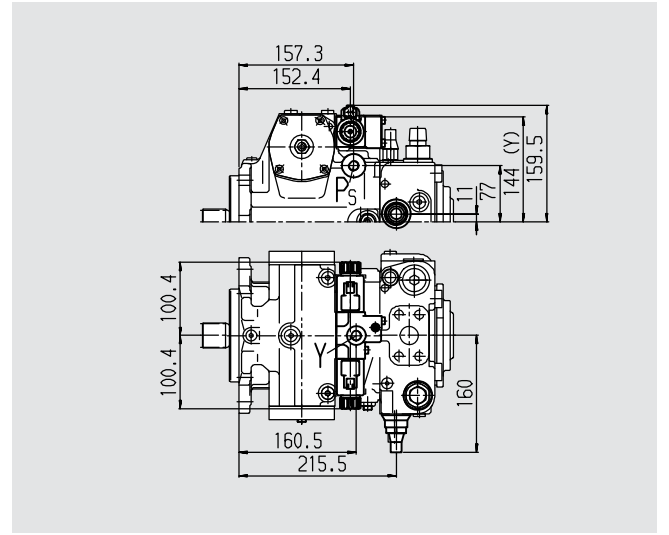

Dimensiones, Tamaño Nominal 90

Rogamos solicitar planos de montaje antes de determinar la construcción. Medidas en mm

Versión sin dispositivo de mando, NV

Estándar: conexión de aspiración S inferior (02)

Opcional: conexión de aspiración S superior (03): placa de conexión girada 180°

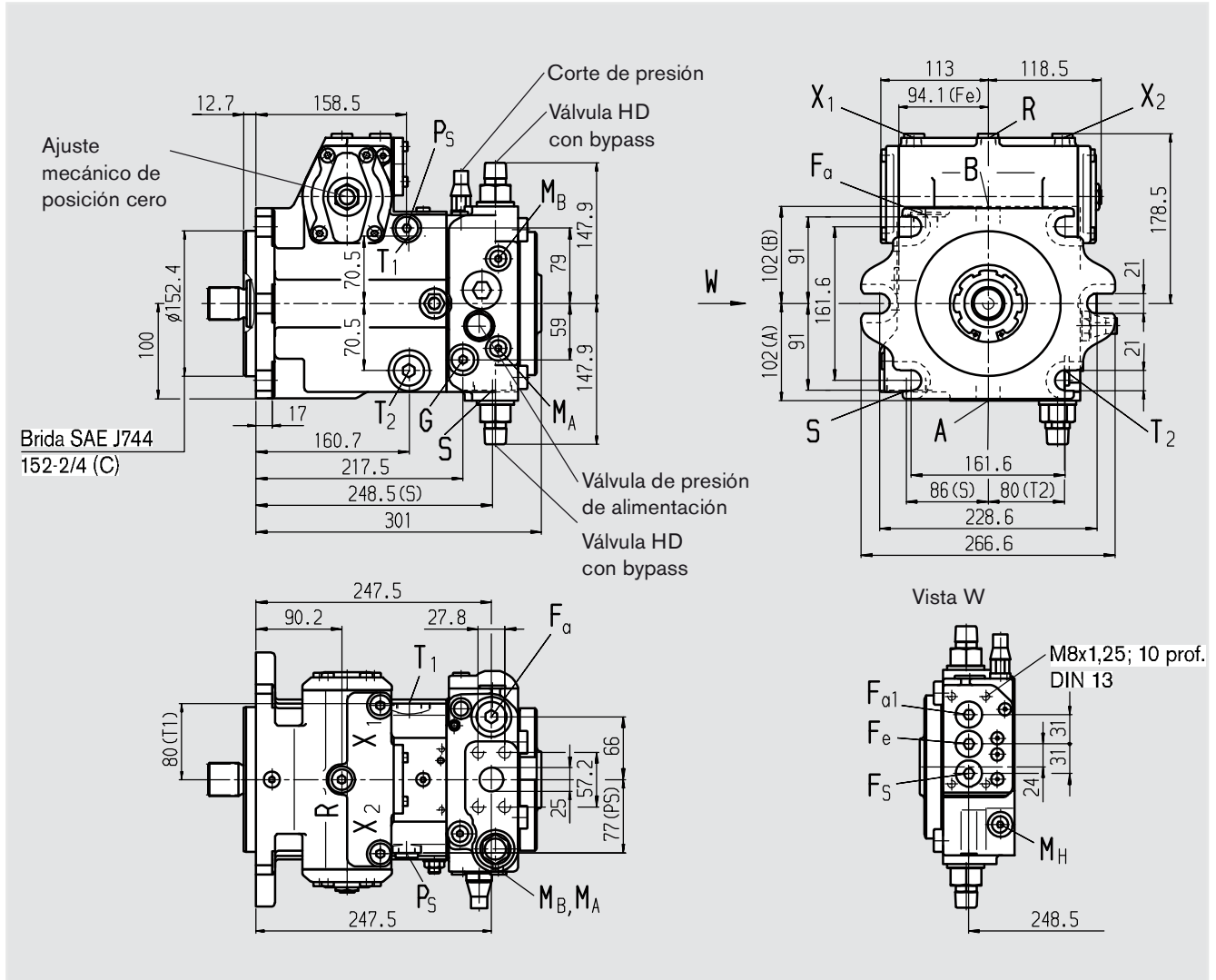

Dimensiones, Tamaño Nominal 90

Rogamos solicitar planos de montaje antes de determinar la construcción. Medidas en mm

Extremos de ejes

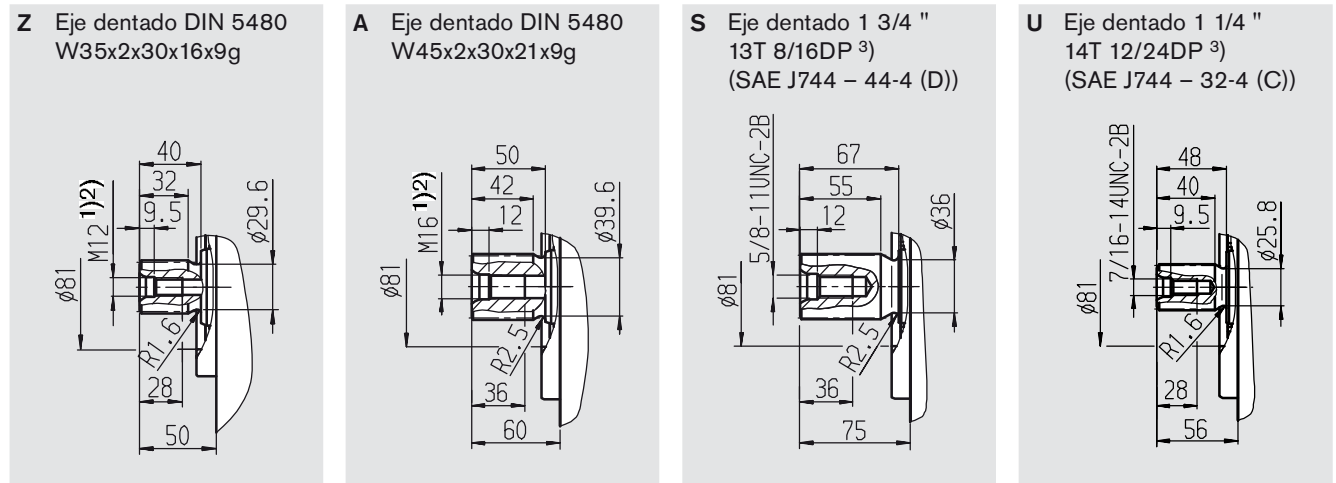

Conexiones

A, B	conexiones de trabajo (serie de alta presión) rosca de fijación A/B	SAE J518	1 "
		DIN 13	M12x1,75; 17 prof. ²⁾
T ₁	fluido de fuga o llenado	DIN 3852	M26x1,5; 16 prof. 230 Nm ²⁾
T ₂	fluido de fuga o purgado ⁴⁾	DIN 3852	M26x1,5; 16 prof. 230 Nm ²⁾
M _A , M _B	punto de medición conducto de trabajo A, B ⁴⁾	DIN 3852	M12x1,5; 12 prof. 50 Nm ²⁾
R	purgado ⁴⁾	DIN 3852	M16x1,5; 12 prof. 100 Nm ²⁾
S	tubería de aspiración para fluido de alimentación	DIN 3852	M42x2; 20 prof. 720 Nm ²⁾
X ₁ , X ₂	conex. presiones de posicionamiento (delante estrangulador) ⁴⁾	DIN 3852	M16x1,5; 12 prof. 100 Nm ²⁾
G	conexión de presión para circuito auxiliar ⁴⁾	DIN 3852	M18x1,5; 12 prof. 140 Nm ²⁾
P _S	alimentación de presión de ajuste ⁴⁾	DIN 3852	M18x1,5; 12 prof. 140 Nm ²⁾
F _a	salida de filtro ⁴⁾	DIN 3852	M26x1,5; 16 prof. 230 Nm ²⁾
F _{a1}	salida de filtro (filtro incorporado) ⁴⁾	DIN 3852	M22x1,5; 14 prof. 210 Nm ²⁾
F _e	entrada de filtro ⁴⁾	DIN 3852	M22x1,5; 14 prof. 210 Nm ²⁾
F _S	conex. del filtro a la tubería de aspiración (arranque en frío) ⁴⁾	DIN 3852	M22x1,5; 14 prof. 210 Nm ²⁾
M _H	conexión para alta presión medida ⁴⁾	DIN 3852	M12x1,5; 12 prof. 50 Nm ²⁾
Y ₁ , Y ₂	conexiones de mando remoto (solo HD)	DIN 3852	M14x1,5; 12 prof. 80 Nm ²⁾
Z	conexión para presión de mando (solo DA4/8) ⁴⁾	DIN 3852	M10x1; 8 prof. 30 Nm ²⁾
Y	conexión para presión de mando (solo DA7)	DIN 3852	M18x1,5; 12 prof. 140 Nm ²⁾

¹⁾ Orificio de centrado según DIN 332 (rosca según DIN 13)

²⁾ Para los pares de apriete máx. se deben respetar las indicaciones generales de la página 64

³⁾ ANSI B92.1a-1976, 30° ángulo de engrane, base huecos aplanada, centrado de flancos, clase de tolerancia 5

⁴⁾ Cerrado

Dimensiones, Tamaño Nominal 90

Rogamos solicitar planos de montaje antes de determinar la construcción. Medidas en mm

Variador hidráulico, dependiente de la presión de mando, HD

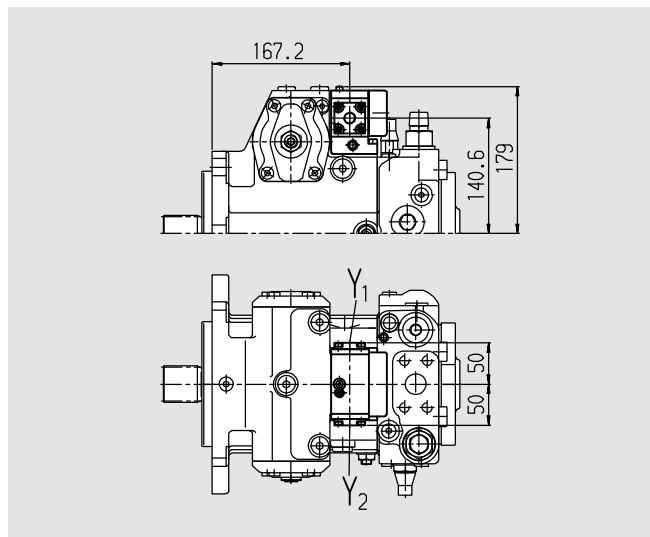

Variador hidráulico, dependiente de la carrera, HW

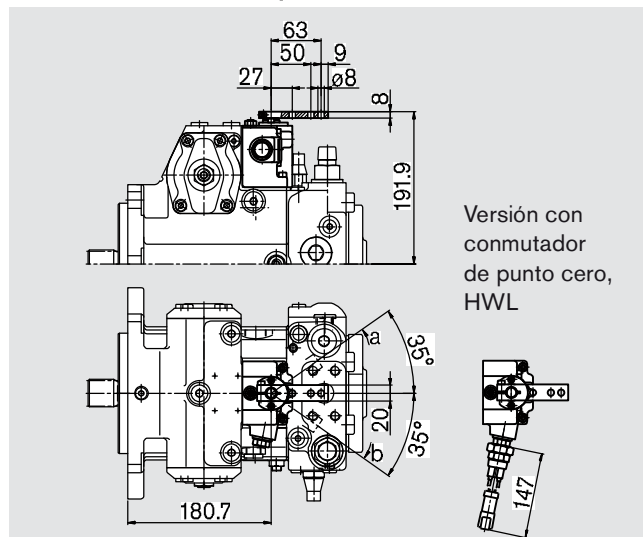

Variador eléctrico de dos puntos con solenoide de conmutación, EZ

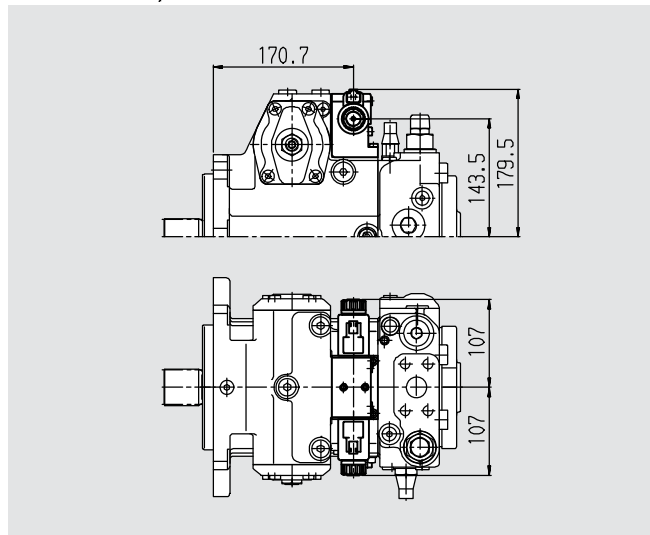

Variador eléctrico con solenoide proporcional, EP

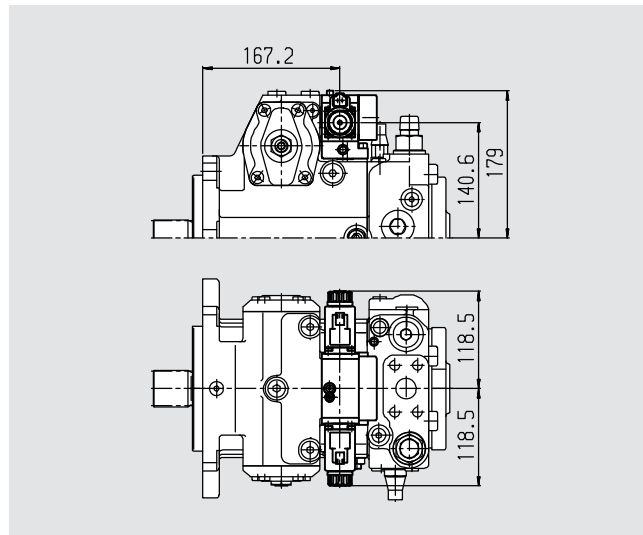

Variador hidráulico, mando directo, DG

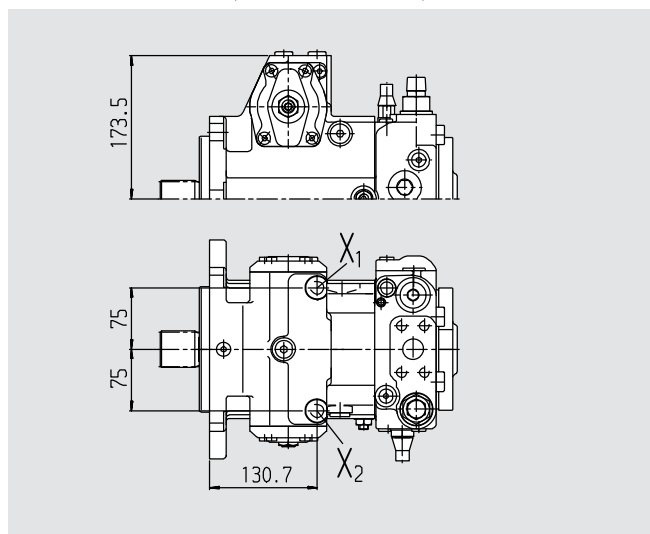

Dimensiones, Tamaño Nominal 90

Rogamos solicitar planos de montaje antes de determinar la construcción. Medidas en mm

Variador hidráulico, dependiente del número de revoluciones, DA

Válvula reguladora de ajuste fijo, DA2

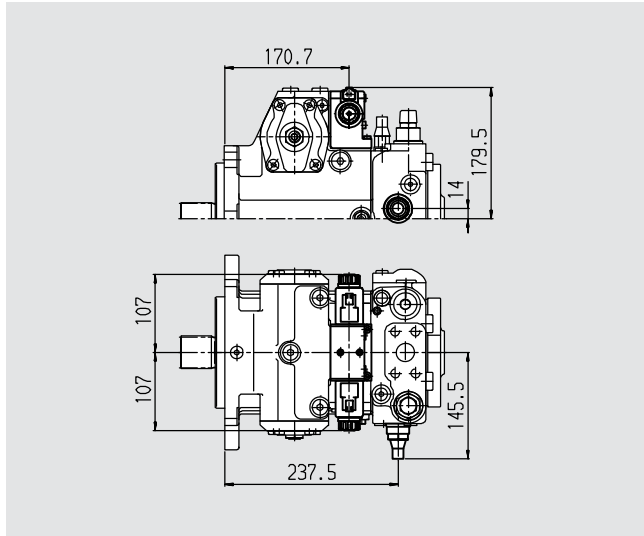

Válvula reg. de ajuste mec. con palanca de posicionam., DA3

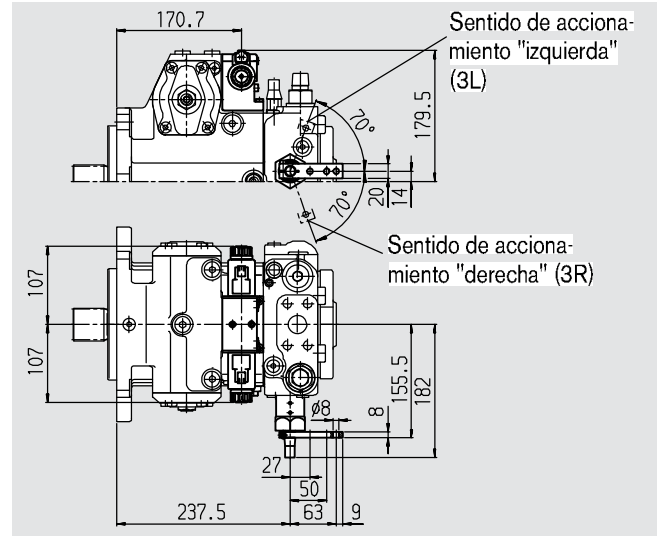

Válvula reguladora de ajuste fijo y válvula hidráulica inch incorporada, DA4/DA8

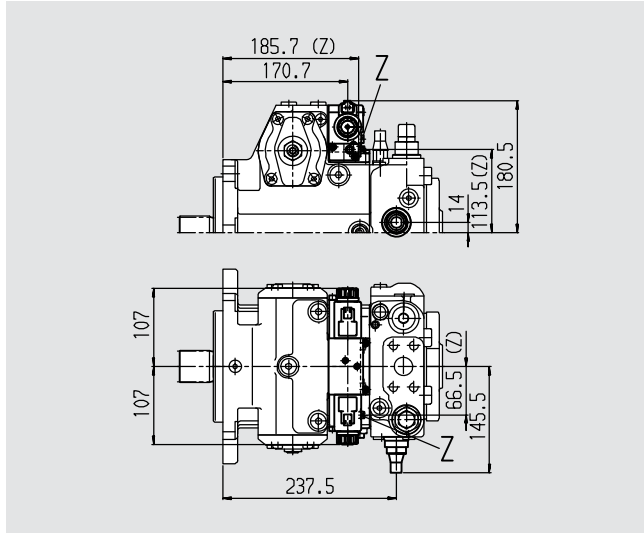

Válvula reguladora de ajuste fijo y conexiones para dispositivo de premando, DA7

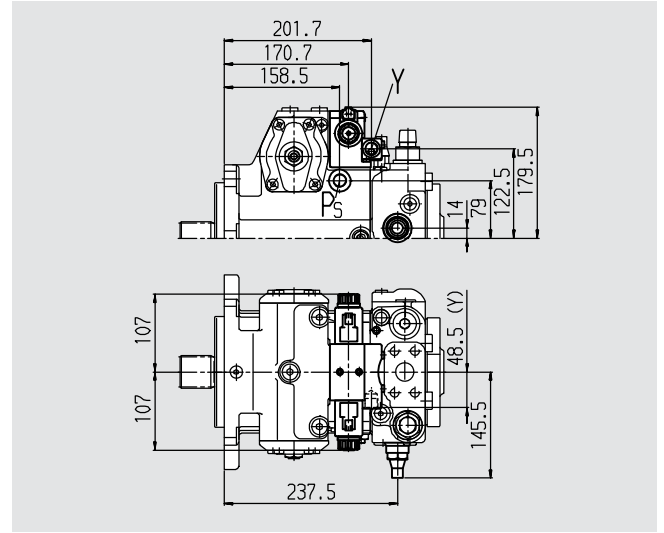

Dimensiones, Tamaño Nominal 125

Rogamos solicitar planos de montaje antes de determinar la construcción. Medidas en mm

Versión sin dispositivo de mando, NV

Estándar: conexión de aspiración S inferior (02)

Opcional: conexión de aspiración S superior (03): placa de conexión girada 180°

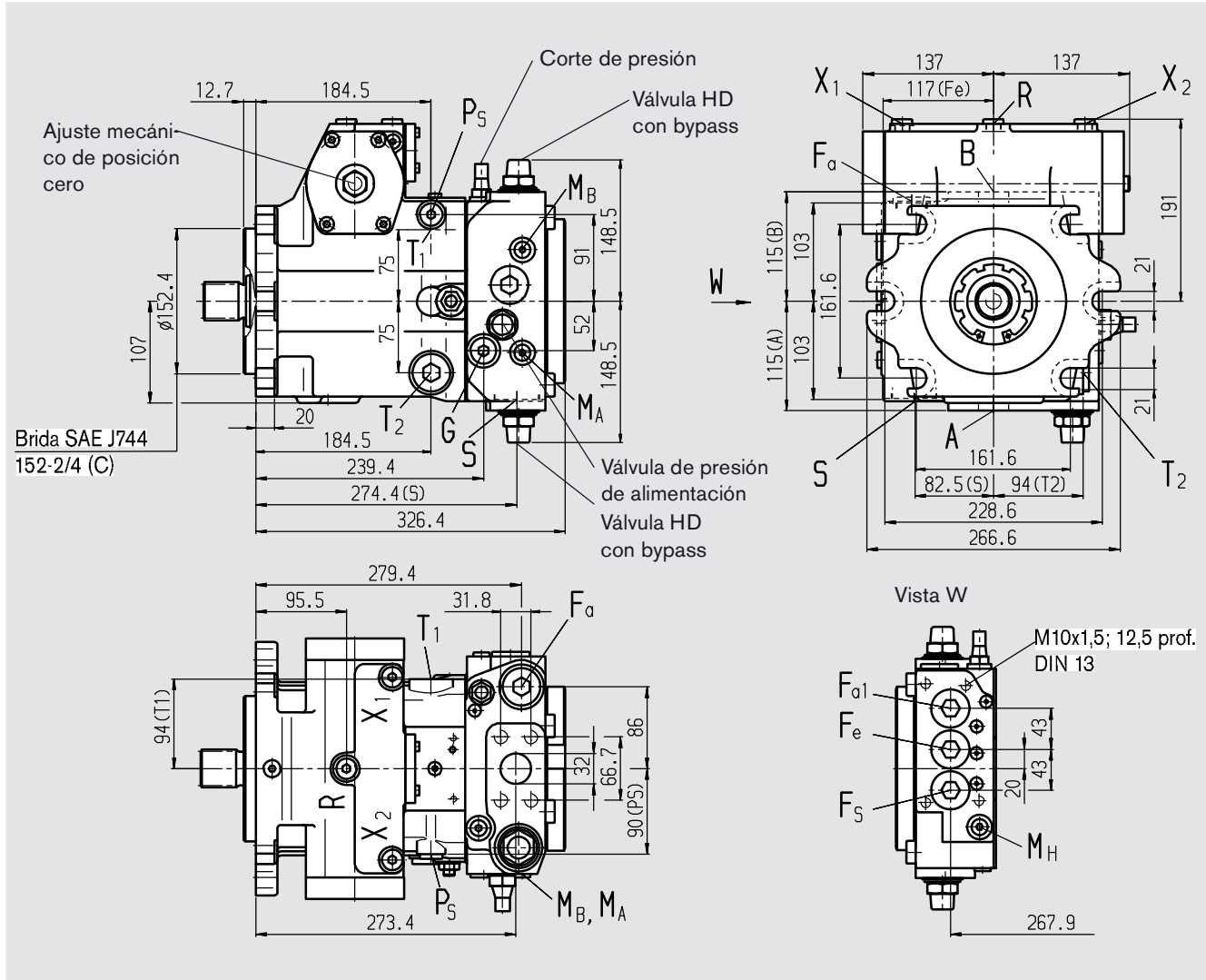

Dimensiones, Tamaño Nominal 125

Rogamos solicitar planos de montaje antes de determinar la construcción. Medidas en mm

Extremos de ejes

Z Eje dentado DIN 5480
W40x2x30x18x9g

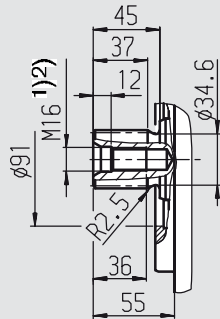

A Eje dentado DIN 5480
W45x2x30x21x9g

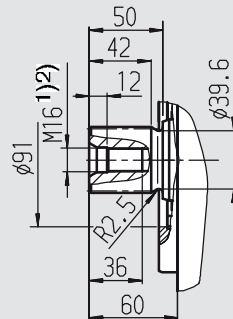

S Eje dentado 1 3/4 "
13T 8/16DP ³⁾
(SAE J744 - 44-4 (D))

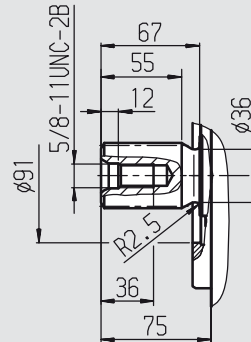

T Eje dentado 2 "
15T 8/16DP ³⁾
(SAE J744 - 50-4 (F))

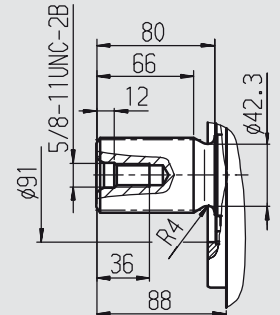

Conexiones

A, B	conexiones de trabajo (serie de alta presión) rosca de fijación A/B	SAE J518	1 1/4 "
		DIN 13	M14x2; 19 prof. ²⁾
T ₁	fluido de fuga o llenado	DIN 3852	M33x2; 18 prof. 540 Nm ²⁾
T ₂	fluido de fuga o purgado ⁴⁾	DIN 3852	M33x2; 18 prof. 540 Nm ²⁾
M _A , M _B	punto de medición conducto de trabajo A, B ⁴⁾	DIN 3852	M12x1,5; 12 prof. 50 Nm ²⁾
R	purgado ⁴⁾	DIN 3852	M16x1,5; 12 prof. 100 Nm ²⁾
S	tubería de aspiración para fluido de alimentación	DIN 3852	M48x2; 22 prof. 960 Nm ²⁾
X ₁ , X ₂	conex. para presiones de posicionamiento (delante del estrangulador) ⁴⁾	DIN 3852	M16x1,5; 12 prof. 100 Nm ²⁾
G	conexión de presión para circuito auxiliar ⁴⁾	DIN 3852	M22x1,5; 14 prof. 210 Nm ²⁾
P _S	alimentación de presión de ajuste ⁴⁾	DIN 3852	M18x1,5; 12 prof. 140 Nm ²⁾
F _a	salida de filtro ⁴⁾	DIN 3852	M33x2; 18 prof. 540 Nm ²⁾
Fa1	salida de filtro (filtro incorporado) ⁴⁾	DIN 3852	M33x2; 18 prof. 540 Nm ²⁾
F _e	entrada de filtro ⁴⁾	DIN 3852	M33x2; 18 prof. 540 Nm ²⁾
F _S	conex. del filtro a la tubería de aspiración (arranque en frío) ⁴⁾	DIN 3852	M33x2; 18 prof. 540 Nm ²⁾
M _H	conexión para alta presión medida ⁴⁾	DIN 3852	M12x1,5; 12 prof. 50 Nm ²⁾
Y ₁ , Y ₂	conexiones de mando remoto (solo HD)	DIN 3852	M14x1,5; 12 prof. 80 Nm ²⁾
Z	conexión para presión de mando (solo DA4/8) ⁴⁾	DIN 3852	M10x1; 8 prof. 30 Nm ²⁾
Y	conexión para presión de mando (solo DA7)	DIN 3852	M18x1,5; 12 prof. 140 Nm ²⁾

¹⁾ Orificio de centrado según DIN 332 (rosca según DIN 13)

²⁾ Para los pares de apriete máx. se deben respetar las indicaciones generales de la página 64

³⁾ ANSI B92.1a-1976, 30° ángulo de engrane, base huecos aplanada, centrado de flancos, clase de tolerancia 5

⁴⁾ Cerrado

Dimensiones, Tamaño Nominal 125

Rogamos solicitar planos de montaje antes de determinar la construcción. Medidas en mm

Variador hidráulico, dependiente de la presión de mando, HD

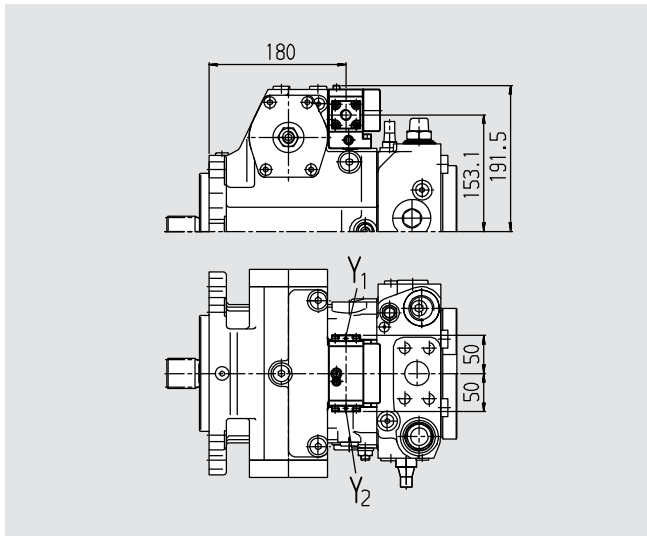

Variador eléctrico de dos puntos con solenoide de conmutación, EZ

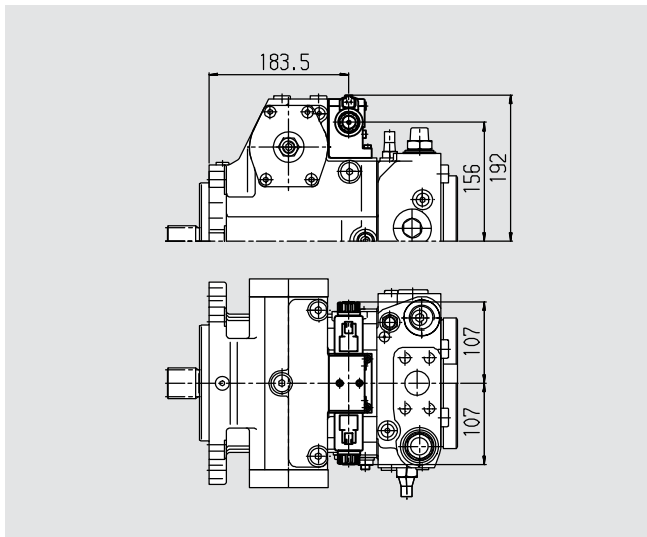

Variador hidráulico, mando directo, DG

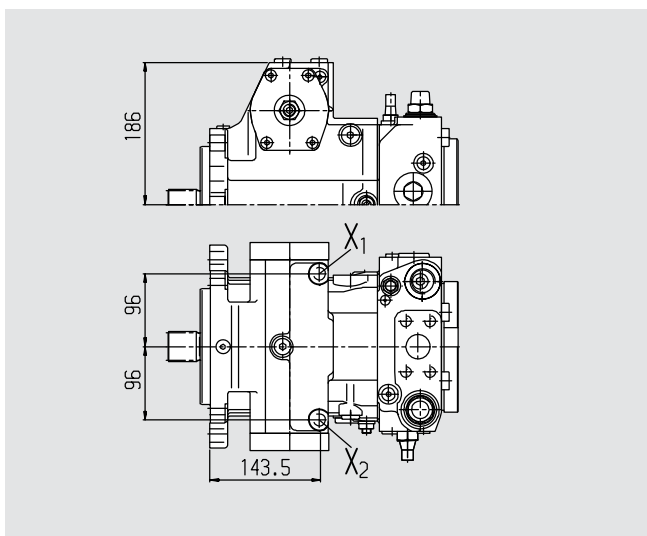

Variador hidráulico, dependiente de la carrera, HW

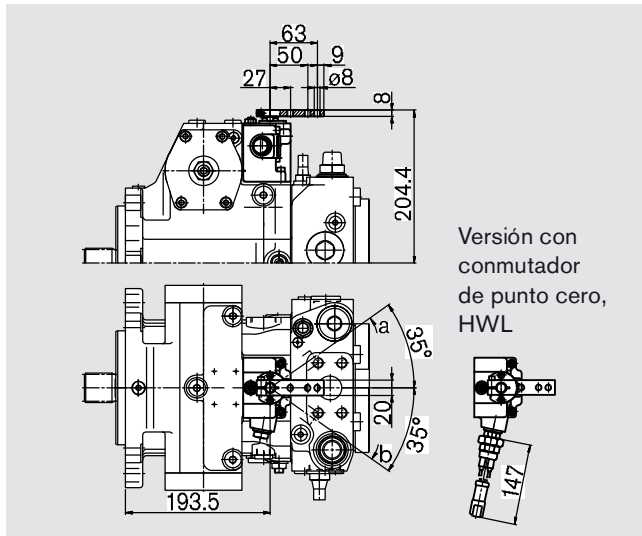

Variador eléctrico con solenoide proporcional, EP

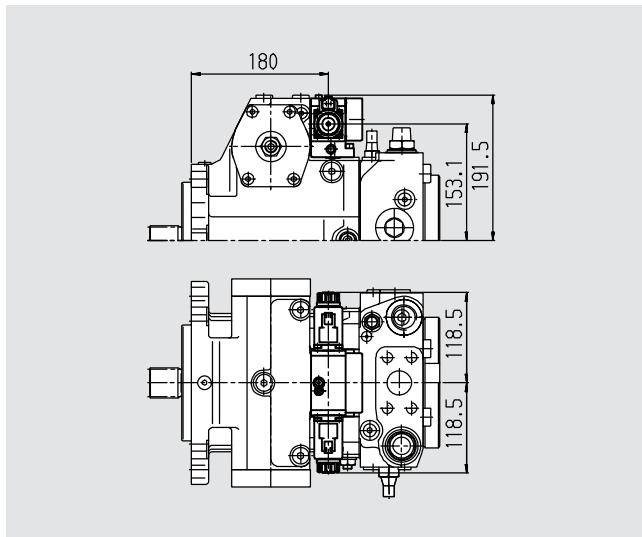

Dimensiones, tamaño nominal 125

Rogamos solicitar planos de montaje antes de determinar la construcción. Medidas en mm

Variador hidráulico, dependiente del número de revoluciones, DA

Válvula reguladora de ajuste fijo, DA2

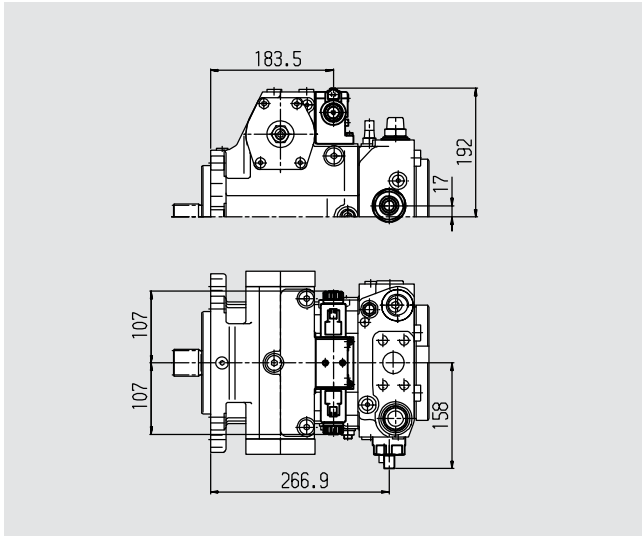

Válvula reguladora de ajuste fijo y válvula hidráulica inch incorporada, DA4/DA8

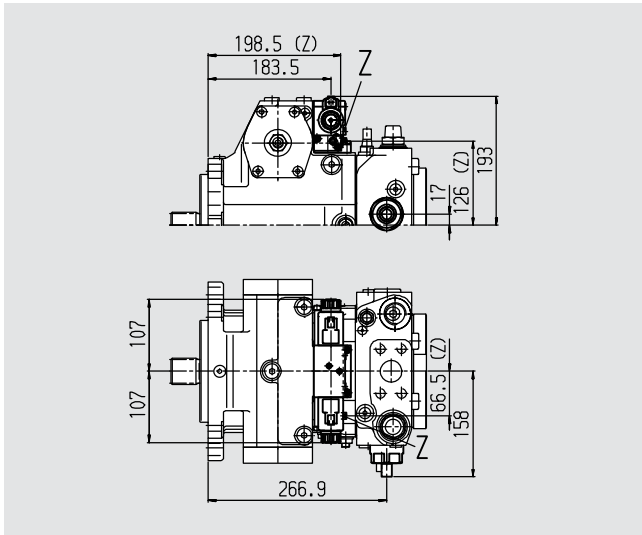

Válvula reg. de ajuste mec. con palanca de posicionam., DA3

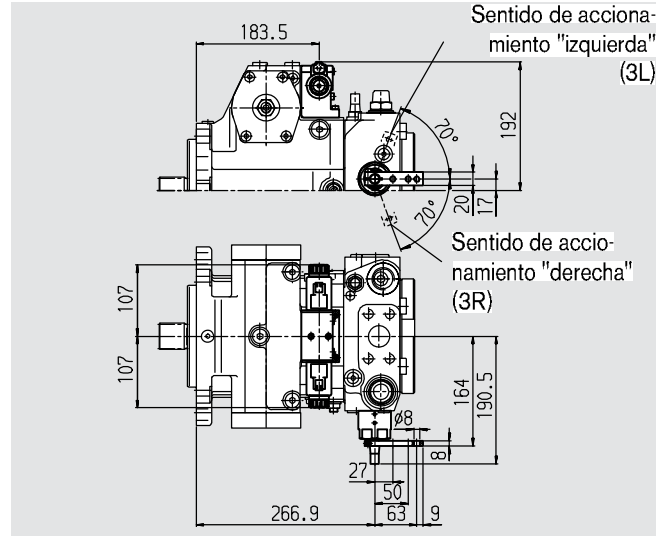

Válvula reguladora de ajuste fijo y conexiones para dispositivo de premando, DA7

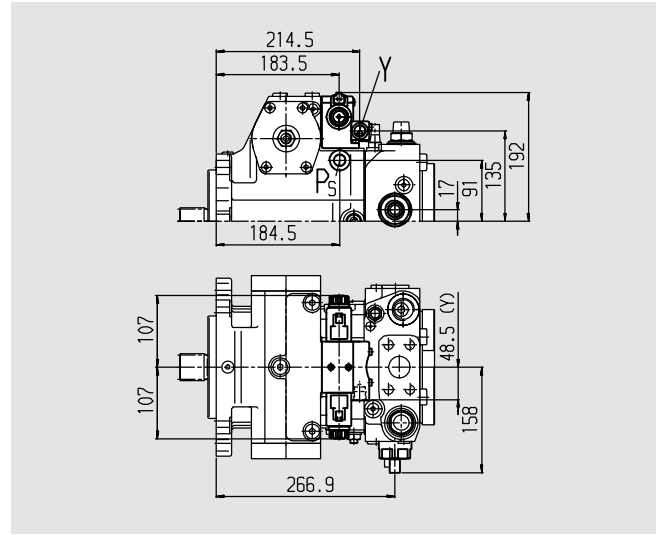

Dimensiones, Tamaño Nominal 180

Rogamos solicitar planos de montaje antes de determinar la construcción. Medidas en mm

Versión sin dispositivo de mando, NV

Estándar: conexión de aspiración S inferior (02)

Opcional: conexión de aspiración S superior (03): placa de conexión girada 180°

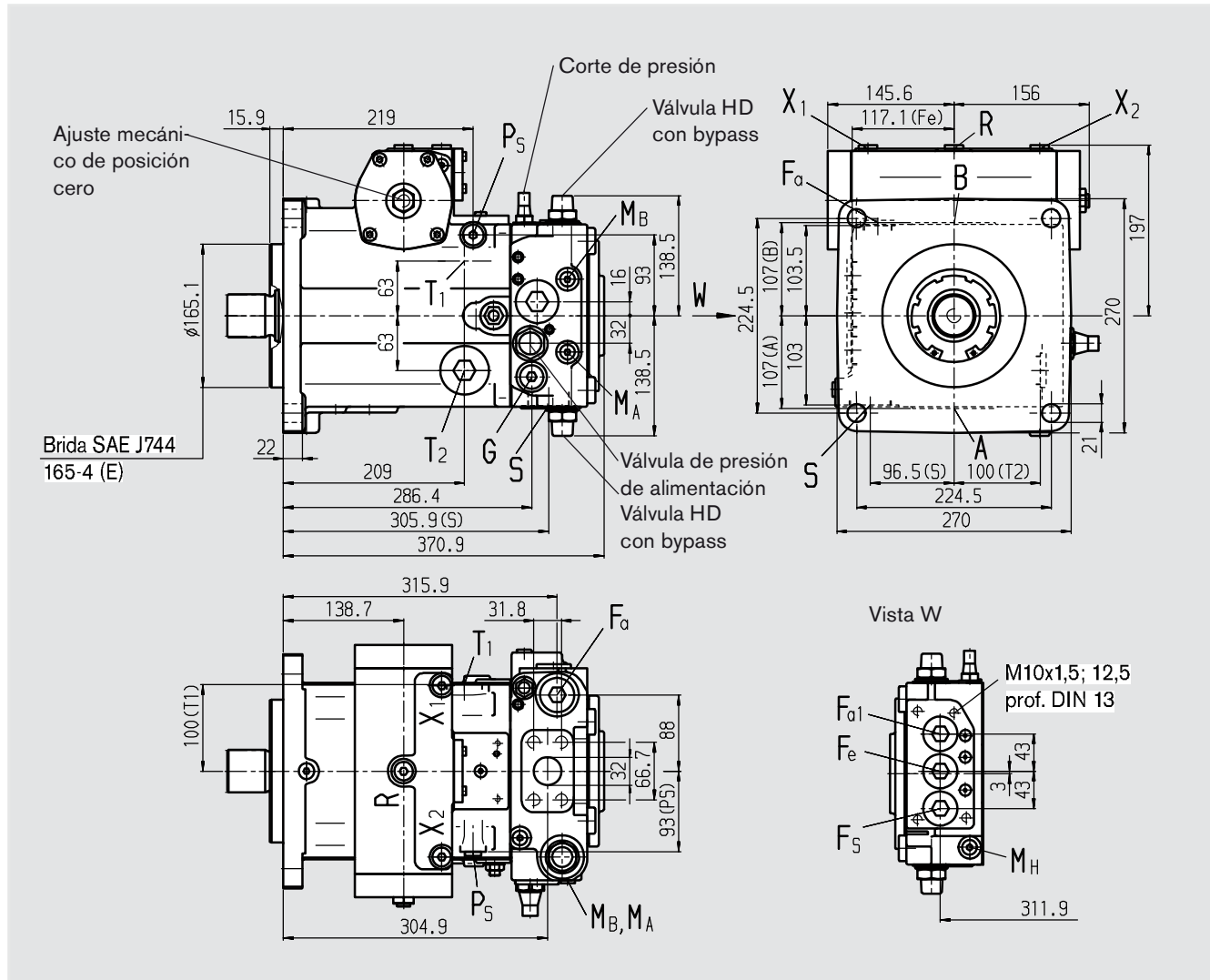

Dimensiones, Tamaño Nominal 180

Rogamos solicitar planos de montaje antes de determinar la construcción. Medidas en mm

Extremos de ejes

Z Eje dentado DIN 5480
W50x2x30x24x9g

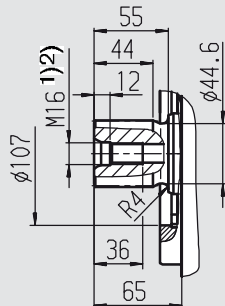

S Eje dentado 1 3/4 "
13T 8/16DP ³⁾
(SAE J744 - 44-4 (D))

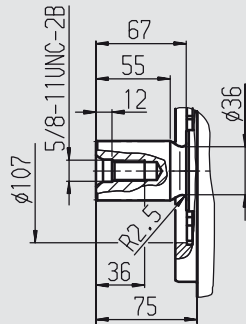

T Eje dentado 2 1/4 "
17T 8/16DP ³⁾

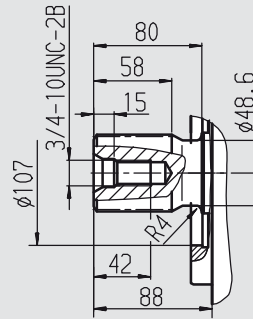

Conexiones

A, B	conexiones de trabajo (serie de alta presión) rosca de fijación A/B	SAE J518	1 1/4 "	
		DIN 13	M14x2; 19 prof. ²⁾	
T ₁	fluido de fuga o llenado	DIN 3852	M42x2; 20 prof.	720 Nm ²⁾
T ₂	fluido de fuga o purgado ⁴⁾	DIN 3852	M42x2; 20 prof.	720 Nm ²⁾
M _A , M _B	punto de medición conducto de trabajo A/B ⁴⁾	DIN 3852	M12x1,5; 12 prof.	50 Nm ²⁾
R	purgado ⁴⁾	DIN 3852	M16x1,5; 12 prof.	100 Nm ²⁾
S	tubería de aspiración para fluido de alimentación	DIN 3852	M48x2; 22 prof.	960 Nm ²⁾
X ₁ , X ₂	conex. presiones de posicionamiento (delante estrangulador) ⁴⁾	DIN 3852	M16x1,5; 12 prof.	100 Nm ²⁾
G	conexión de presión para circuito auxiliar ⁴⁾	DIN 3852	M22x1,5; 14 prof.	210 Nm ²⁾
P _S	alimentación de presión de ajuste ⁴⁾	DIN 3852	M18x1,5; 12 prof.	140 Nm ²⁾
F _a	salida de filtro ⁴⁾	DIN 3852	M33x2; 18 prof.	540 Nm ²⁾
F _{a1}	salida de filtro (filtro incorporado) ⁴⁾	DIN 3852	M33x2; 18 prof.	540 Nm ²⁾
F _e	entrada de filtro ⁴⁾	DIN 3852	M33x2; 18 prof.	540 Nm ²⁾
F _S	conex. del filtro a la tubería de aspiración (arranque en frío) ⁴⁾	DIN 3852	M33x2; 18 prof.	540 Nm ²⁾
M _H	conexión para alta presión medida ⁴⁾	DIN 3852	M12x1,5; 12 prof.	50 Nm ²⁾
Y ₁ , Y ₂	conexiones de mando remoto (solo HD)	DIN 3852	M14x1,5; 12 prof.	80 Nm ²⁾
Z	conexión para presión de mando (solo DA4/8) ⁴⁾	DIN 3852	M10x1; 8 prof.	30 Nm ²⁾
Y	conexión para presión de mando (solo DA7)	DIN 3852	M18x1,5; 12 prof.	140 Nm ²⁾

¹⁾ Orificio de centrado según DIN 332 (rosca según DIN 13)

²⁾ Para los pares de apriete máx. se deben respetar las indicaciones generales de la página 64

³⁾ ANSI B92.1a-1976, 30° ángulo de engrane, base huecos aplanada, centrado de flancos, clase de tolerancia 5

⁴⁾ Cerrado

Dimensiones, Tamaño Nominal 180

Rogamos solicitar planos de montaje antes de determinar la construcción. Medidas en mm

Variador hidráulico, dependiente de la presión de mando, HD

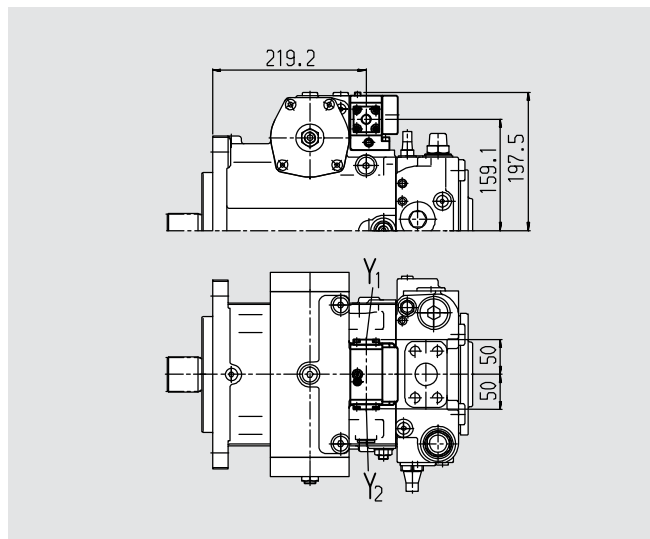

Variador hidráulico, dependiente de la carrera, HW

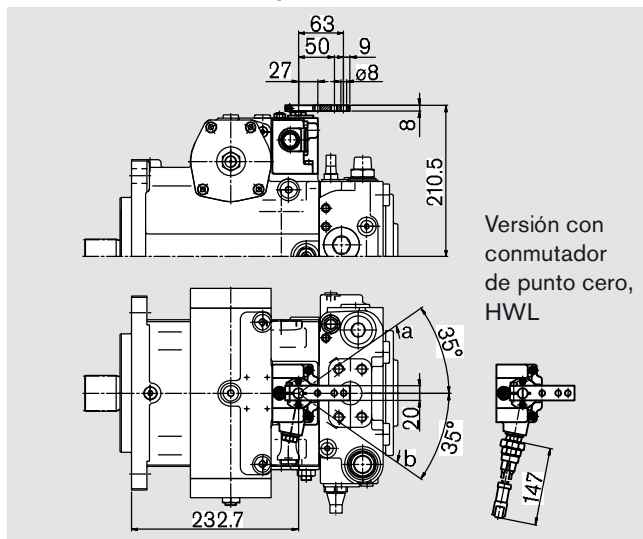

Variador eléctrico de dos puntos con solenoide de conmutación, EZ

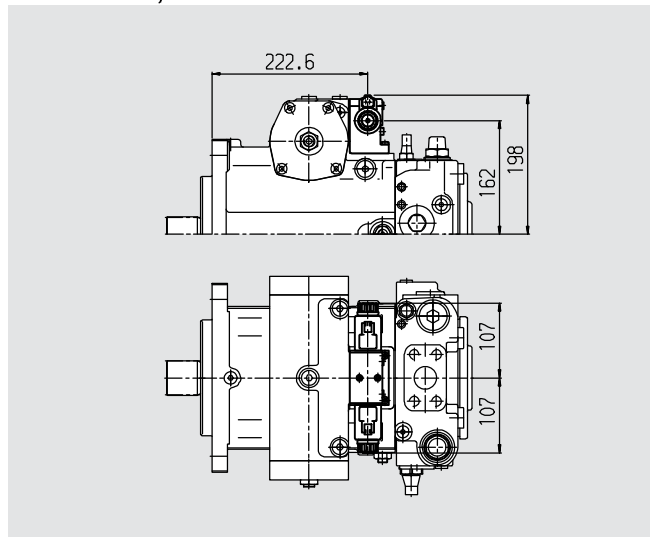

Variador eléctrico con solenoide proporcional, EP

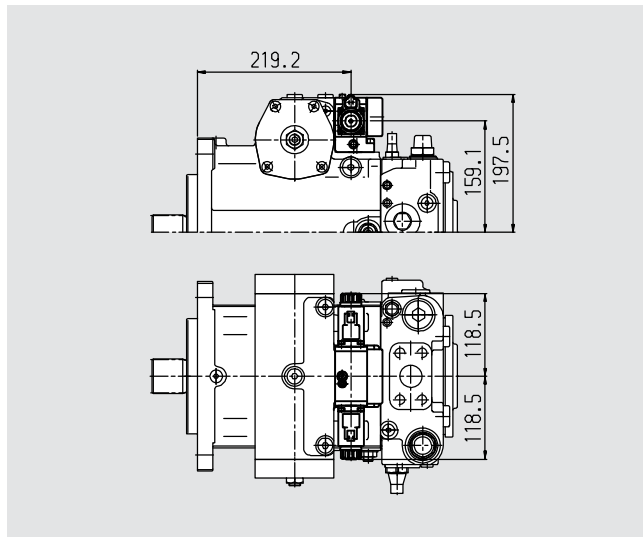

Variador hidráulico, mando directo, DG

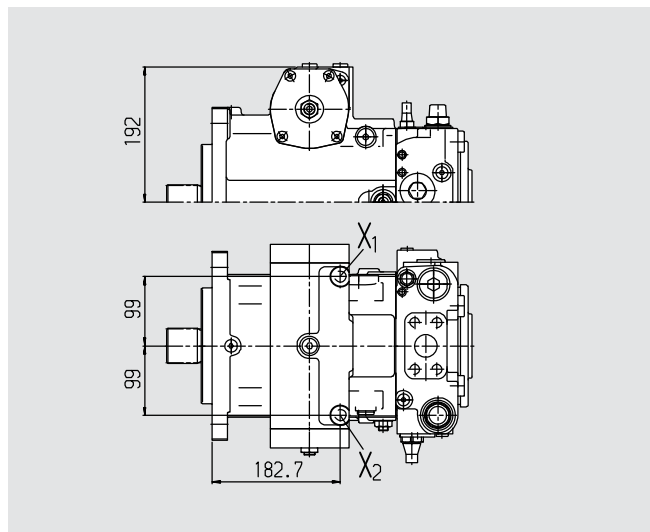

Dimensiones, Tamaño Nominal 180

Rogamos solicitar planos de montaje antes de determinar la construcción. Medidas en mm

Variador hidráulico, dependiente del número de revoluciones, DA

Válvula reguladora de ajuste fijo, DA2

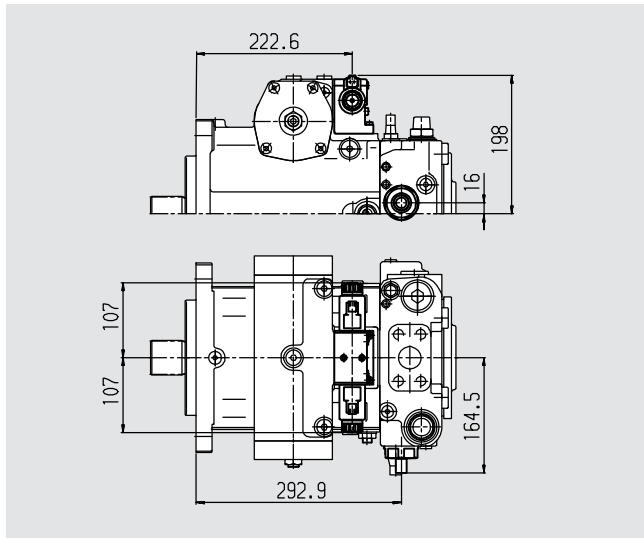

Válvula reguladora de ajuste fijo y válvula hidráulica inch incorporada, DA4/DA8

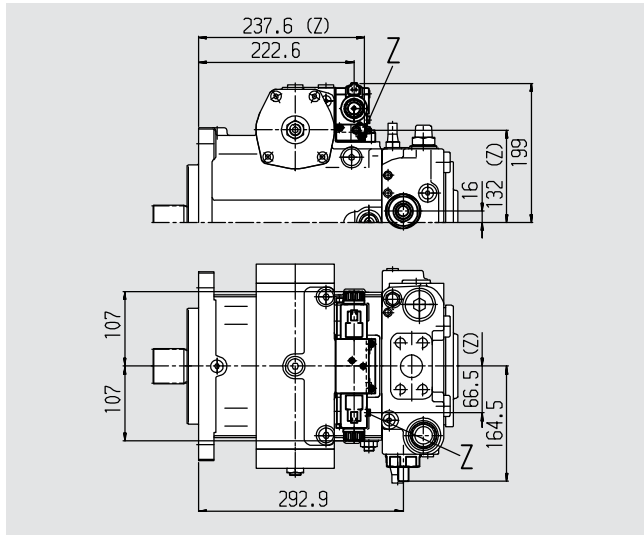

Válvula reguladora de ajuste fijo y conexiones para dispositivo de premando, DA7

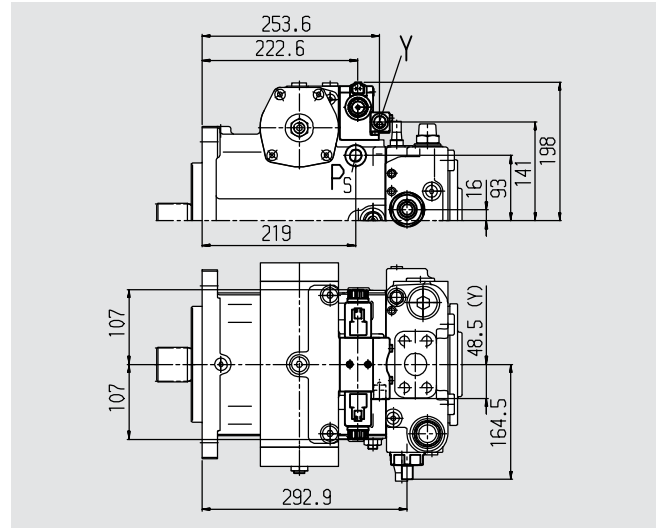

Dimensiones, tamaño nominal 250

Rogamos solicitar planos de montaje antes de determinar la construcción. Medidas en mm

Extremos de ejes

Z Eje dentado DIN 5480
W55x2x30x26x9g

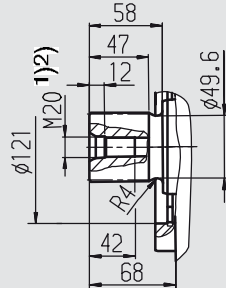

S Eje dentado 1 3/4 "
13T 8/16DP ³⁾
(SAE J744 - 44-4 (D))

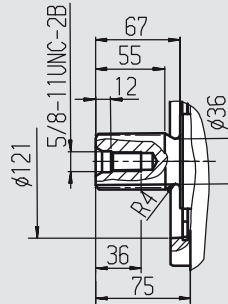

T Eje dentado 2 1/4 "
17T 8/16DP ³⁾

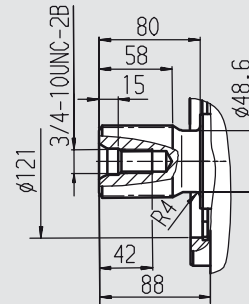

Conexiones

A, B	conexiones de trabajo (serie de alta presión) rosca de fijación A/B	SAE J518	1 1/2 "	
		DIN 13	M16x2; 21 prof. ²⁾	
T ₁	fluido de fuga o llenado	DIN 3852	M42x2; 20 prof.	720 Nm ²⁾
T ₂	fluido de fuga o purgado ⁴⁾	DIN 3852	M42x2; 20 prof.	720 Nm ²⁾
M _A , M _B	punto de medición conducto de trabajo A/B ⁴⁾	DIN 3852	M14x1,5; 12 prof.	80 Nm ²⁾
R	purgado ⁴⁾	DIN 3852	M16x1,5; 12 prof.	100 Nm ²⁾
S	tubería de aspiración para fluido de alimentación	DIN 3852	M48x2; 22 prof.	960 Nm ²⁾
X ₁ , X ₂	conex. presiones de posicionamiento (delante estrangulador) ⁴⁾	DIN 3852	M16x1,5; 12 prof.	100 Nm ²⁾
G	conexión de presión para circuito auxiliar ⁴⁾	DIN 3852	M12x1,5; 12 prof.	80 Nm ²⁾
P _S	alimentación de presión de ajuste ⁴⁾	DIN 3852	M18x1,5; 12 prof.	140 Nm ²⁾
F _a	salida de filtro ⁴⁾	DIN 3852	M33x2; 18 prof.	540 Nm ²⁾
F _e	entrada de filtro ⁴⁾	DIN 3852	M33x2; 18 prof.	540 Nm ²⁾
M _H	conexión para alta presión medida ⁴⁾	DIN 3852	M14x1,5; 12 prof.	80 Nm ²⁾
Y ₁ , Y ₂	conexiones de mando remoto (solo HD)	DIN 3852	M14x1,5; 12 prof.	80 Nm ²⁾
Z	conexión para presión de mando (solo DA4/8) ⁴⁾	DIN 3852	M10x1; 8 prof.	30 Nm ²⁾
Y	conexión para presión de mando (solo DA7)	DIN 3852	M18x1,5; 12 prof.	140 Nm ²⁾

¹⁾ Orificio de centrado según DIN 332 (rosca según DIN 13)

²⁾ Para los pares de apriete máx. se deben respetar las indicaciones generales de la página 64

³⁾ ANSI B92.1a-1976, 30° ángulo de engrane, base huecos aplanada, centrado de flancos, clase de tolerancia 5

⁴⁾ Cerrado

Dimensiones, Tamaño Nominal 250

Rogamos solicitar planos de montaje antes de determinar la construcción. Medidas en mm

Variador hidráulico, dependiente de la presión de mando, HD

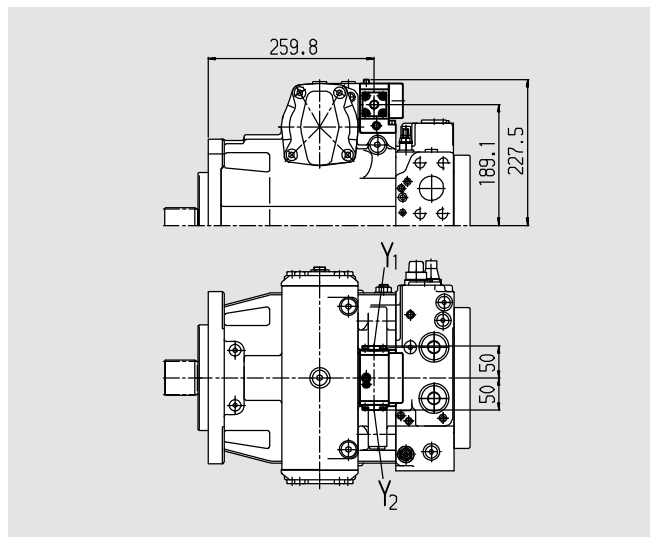

Variador hidráulico, dependiente de la carrera, HW

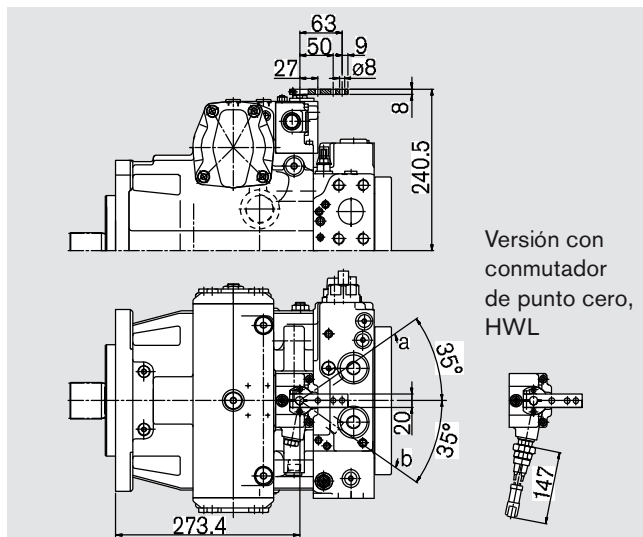

Variador eléctrico de dos puntos con solenoide de conmutación, EZ

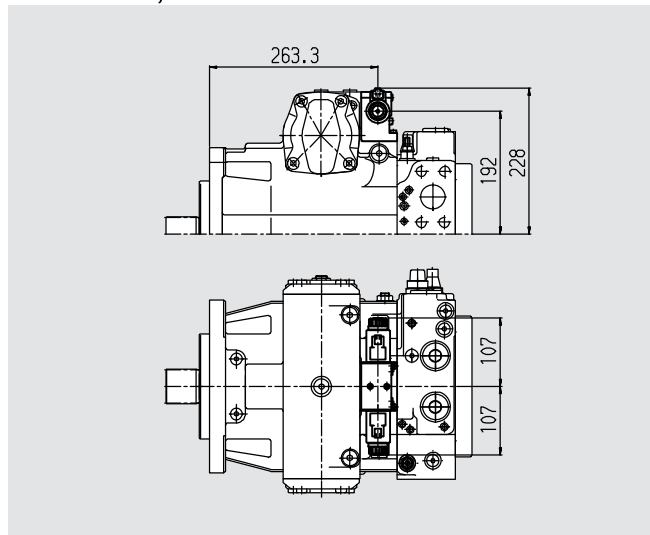

Variador eléctrico con solenoide proporcional, EP

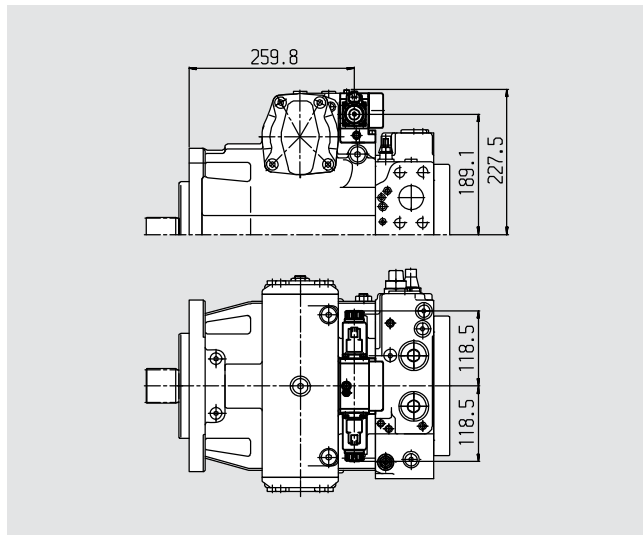

Variador hidráulico, mando directo, DG

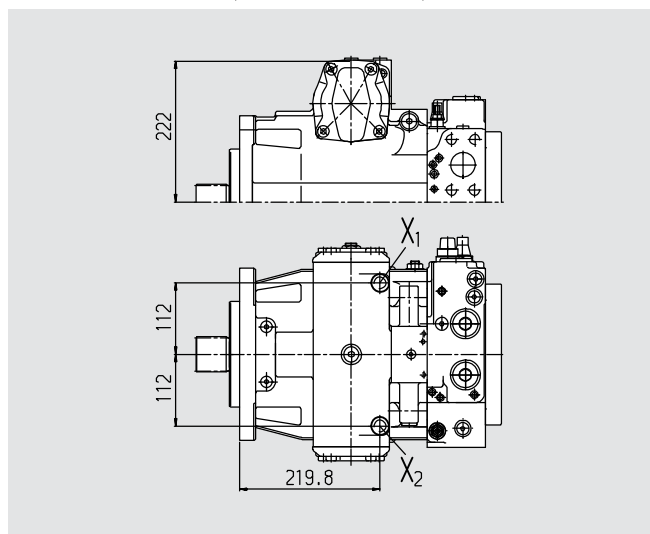

Dimensiones, Tamaño Nominal 250

Rogamos solicitar planos de montaje antes de determinar la construcción. Medidas en mm

Variador hidráulico, dependiente del número de revoluciones, DA

Válvula reguladora de ajuste fijo, DA2

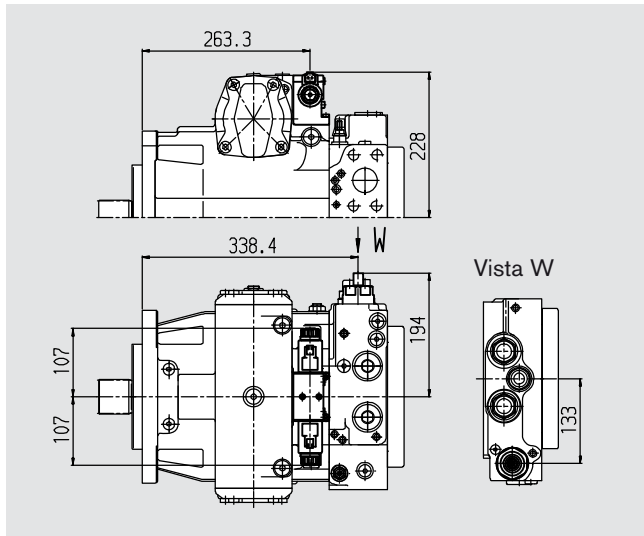

Válvula reguladora de ajuste fijo y válvula hidráulica inch incorporada, DA4/DA8

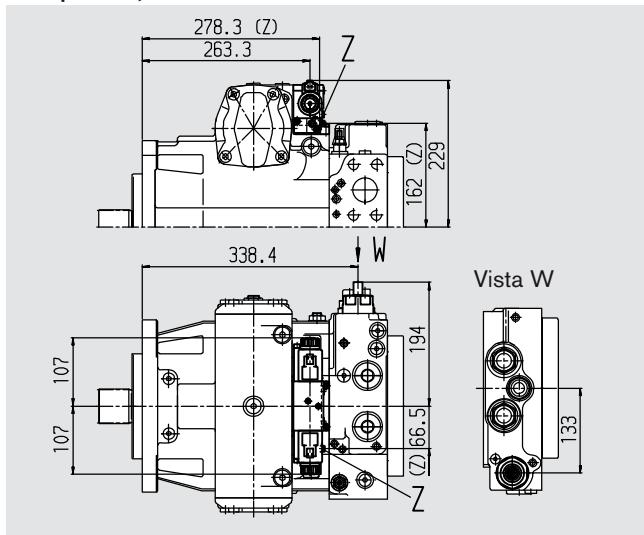

Válvula reguladora de ajuste fijo y conexiones para dispositivo de premando, DA7

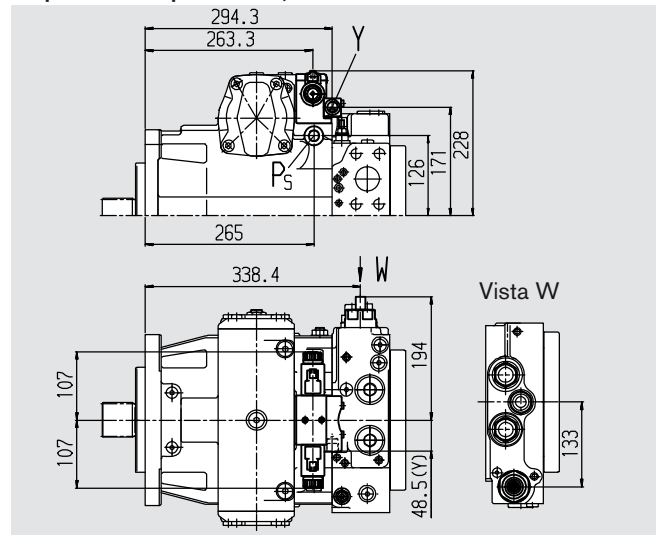

Dimensiones de la Transmisión

Rogamos solicitar planos de montaje antes de determinar la construcción. Medidas en mm

N00 sin bomba de alimentación, sin transmisión
F00 con bomba de alimentación, sin transmisión

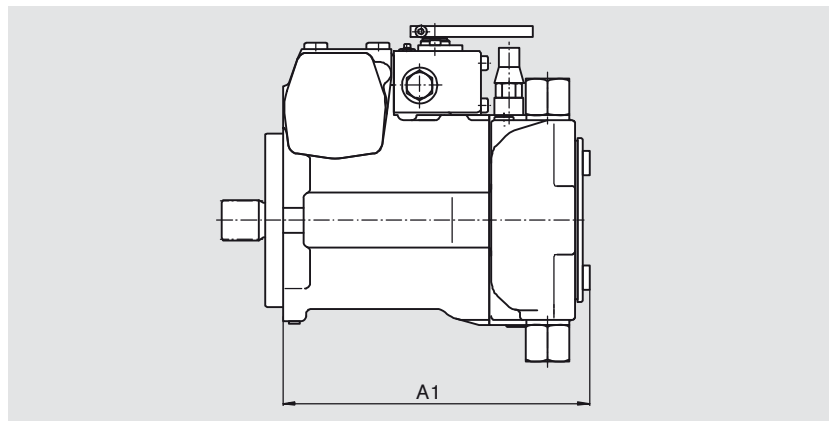

TN	A1 (N00)	A1 (F00)
28	213,9	223,4
40	220,2	235,7
56	239,4	256,4
71	279,1	293,6
90	287	301
125	320,9	326,4
180	370,9	370,9
250	398,2	409

F01/K01 Brida SAE J744 – 82-2 (A)

Buje para eje dentado según ANSI B92.1a-1976 5/8 " 9T 16/32DP ¹⁾ (SAE J744 – 16-4 (A))

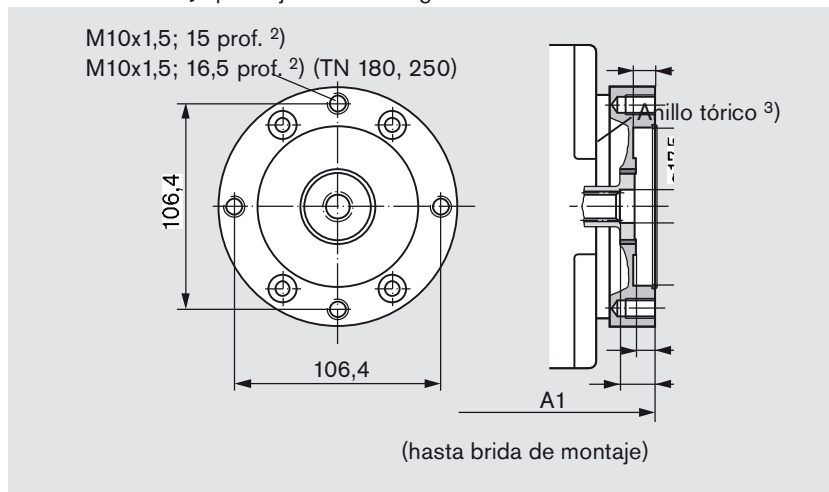

TN	A1 (F01)	A1 (K01)	A2	A3	A4
28	227,9	227,9	7,5	7,5	14,5
40	239,7	234,2	9	9	18
56	261,4	254,9	10	10	18
71	297,6	297,6	9	10	17
90	304	304	9	8	-
125	330,9	330,9	10,5	9	-
180	378,4	378,4	7,5	7,5	15,5
250	426,9	426,2	11	11	18

Se describe la versión de 2 agujeros
 Indicar por escrito y de manera clara si se emplea la versión con 2 agujeros en horizontal o en vertical.

F02/K02 Brida SAE J744 – 101-2 (B)

Buje para eje dentado según ANSI B92.1a-1976 7/8 " 13T 16/32DP ¹⁾ (SAE J744 – 22-4 (B))

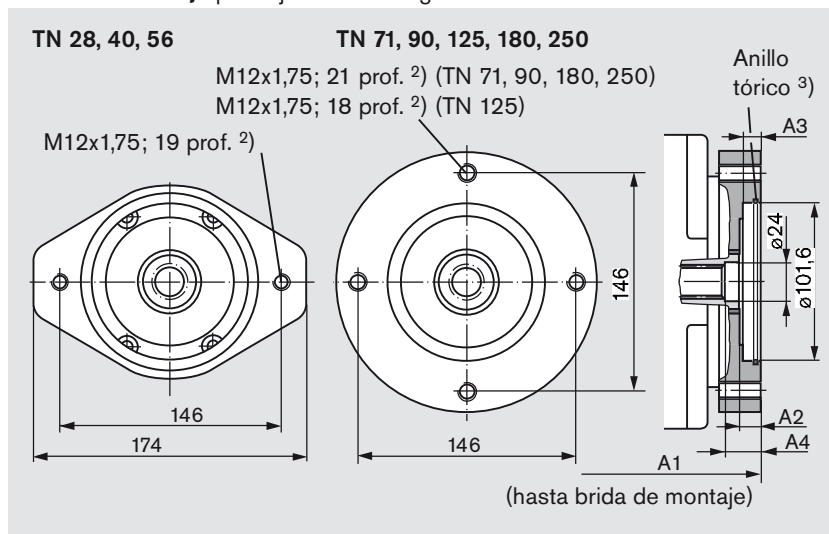

TN	A1	A2	A3	A4
28	230,4	9,7	9,7	16,2
40	240,7	11	11	17
56	262,4	12	11	19,5
71	300,6	13	9,8	17
90	305	9	11	17
125	330,9	10	11	17
180	381,4	11	11	19
250	428,9	11	11	16

Se describe la versión de 2 agujeros
 Indicar por escrito y de manera clara si se emplea la versión con 2 agujeros en horizontal o en vertical.

¹⁾ 30° ángulo de engrane, base huecos aplanada, centrado de flancos, clase de tolerancia 5
²⁾ Rosca según DIN 13, para el par de apriete máx. se deben respetar las indicaciones generales de la página 64
³⁾ Anillo tórico incluido en el suministro

Dimensiones de la Transmisión

Rogamos solicitar planos de montaje antes de determinar la construcción. Medidas en mm

F04/K04 Brida SAE J744 – 101-2 (B)

Buje para eje dentado según ANSI B92.1a-1976 1 " 15T 16/32DP ¹⁾ (SAE J744 – 25-4 (B-B))

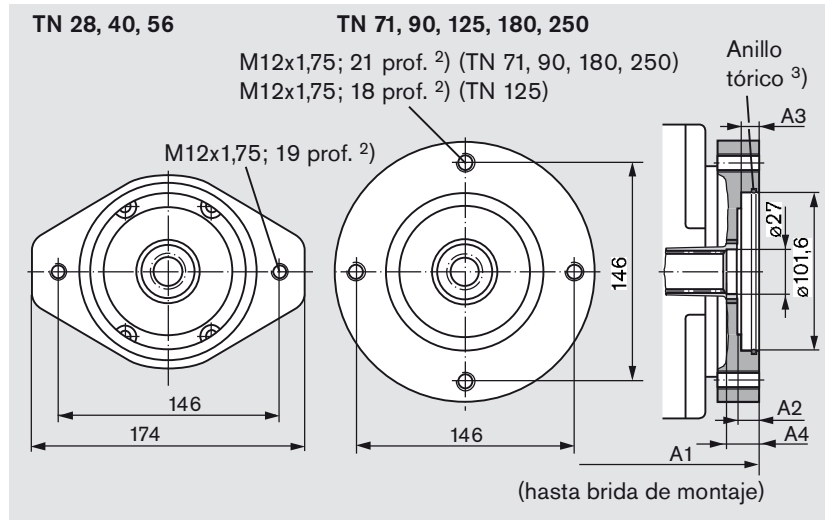

TN	A1	A2	A3	A4
28	230,4	9,7	9,7	13,7
40	240,7	11	9,7	16
56	262,4	13	11	18,5
71	300,6	13	9,8	15,5
90	305	9	11	15
125	330,9	10	11	16,5
180	381,4	11	11	18
250	428,9	11	11	15,5

Se describe la versión de 2 agujeros

Indicar por escrito y de manera clara si se emplea la versión con 2 agujeros en horizontal o en vertical.

F09/K09 Brida SAE J744 – 127-2 (C)

Buje para eje dentado según ANSI B92.1a-1976 1 " 15T 16/32DP ¹⁾ (SAE J744 – 25-4 (B-B))

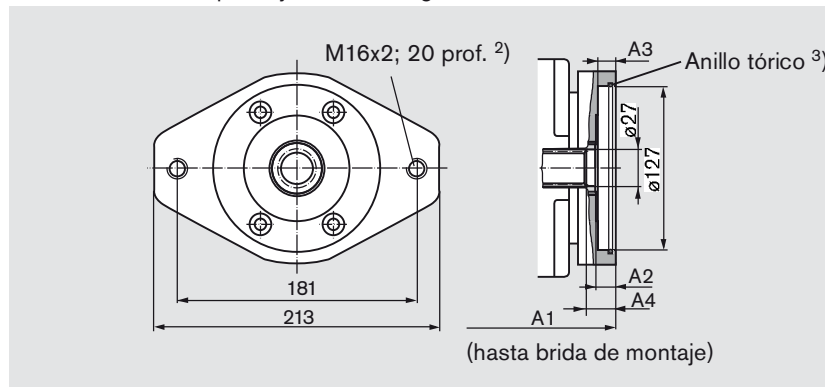

TN	A1	A2	A3	A4
40	244,7	14	14	19,5

F07/K07 Brida SAE J744 – 127-2 (C)

Buje para eje dentado según ANSI B92.1a-1976 1 1/4 " 14T 12/24DP ¹⁾ (SAE J744 – 32-4 (C))

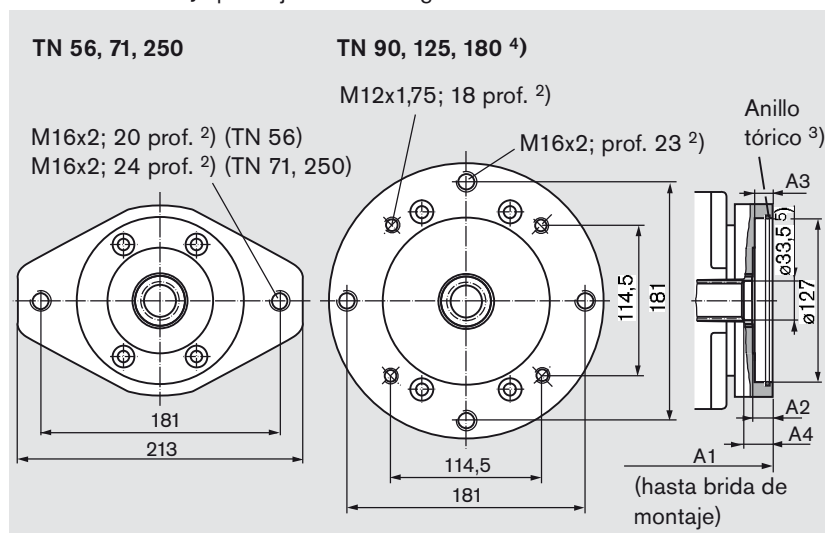

TN	A1	A2	A3	A4
56	266,4	15	14	17,5
71	303,6	15	13,5	20
90	309	13	14	20,5
125	335,9	15	15,5	22,5
180	384,4	14	19	17
250	425,9	16	14	16

Se describe la versión de 2 y de 4 agujeros

Indicar por escrito y de manera clara si se emplea la versión con 4 agujeros, con 2 agujeros en horizontal o 2 en vertical.

¹⁾ 30° ángulo de engrane, base huecos aplanada, centrado de flancos, clase de tolerancia 5

²⁾ Rosca según DIN 13, para el par de apriete máx. se deben respetar las indicaciones generales de la página 64

³⁾ Anillo tórico incluido en el suministro

⁴⁾ TN 180 solo con brida SAE 2 agujeros

⁵⁾ TN 56: $\phi 32,7$

Dimensiones de la Transmisión

Rogamos solicitar planos de montaje antes de determinar la construcción. Medidas en mm

F73/K73 Brida SAE J744 – 152-2/4 (D)
 Buje para eje dentado según DIN 5480 W35x2x30x16x9g

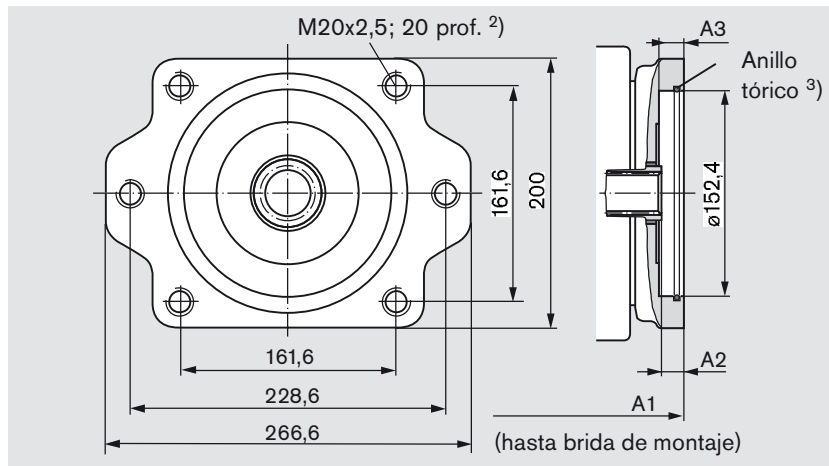

TN	A1	A2	A3
90	309	12	14

Se describe la versión de 4+2 agujeros

Indicar por escrito y de manera clara si se emplea la versión de 2, 4 o 4+2 agujeros.

F69/K69 Brida SAE J744 – 152-2/4 (D)
 Buje para eje dentado según ANSI B92.1a-1976 1 3/4 " 13T 8/16DP 1) (SAE J744 – 44-4 (D))

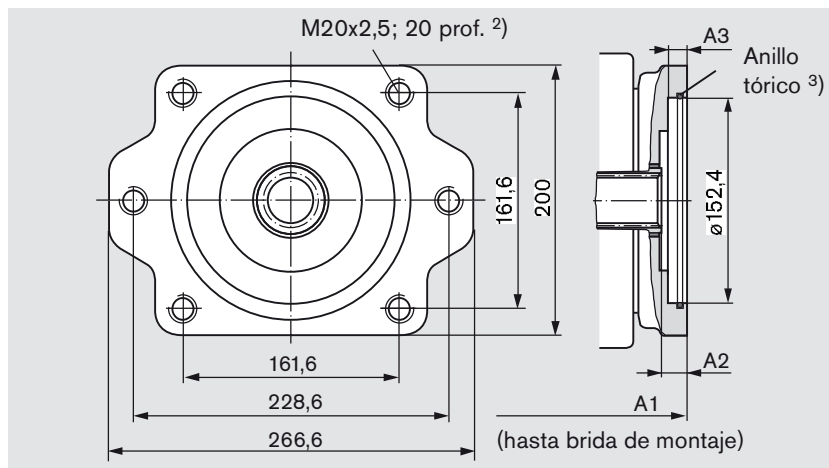

TN	A1	A2	A3
125	343,9	18	14
180	391,9	20,9	18
250	444,9	9	17

Se describe la versión de 4+2 agujeros

Indicar por escrito y de manera clara si se emplea la versión de 2, 4 o 4+2 agujeros.

F72/K72 Brida SAE J744 – 165-4 (E)
 Buje para eje dentado según ANSI B92.1a-1976 1 3/4 " 13T 8/16DP 1) (SAE J744 – 44-4 (D))

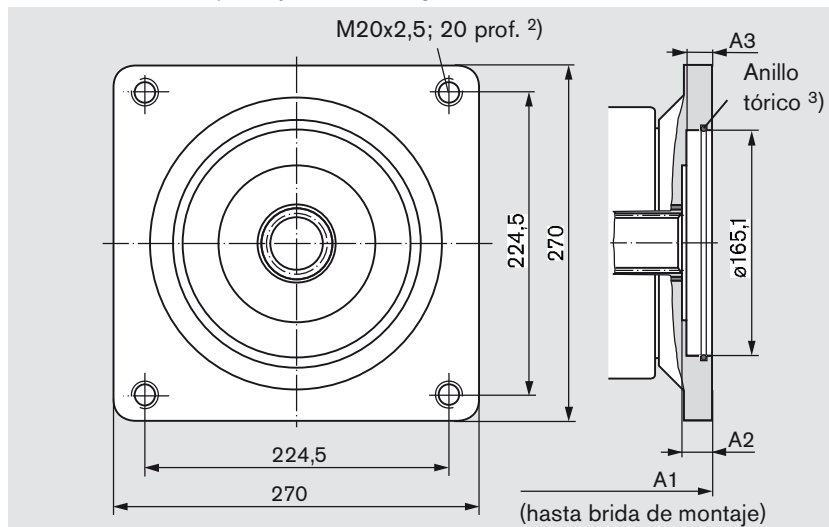

TN	A1	A2	A3
180	391,9	20,9	18
250	444,9	9	17

1) 30° ángulo de engrane, base huecos aplanada, centrado de flancos, clase de tolerancia 5

2) Rosca según DIN 13, para el par de apriete máx. se deben respetar las indicaciones generales de la página 64

3) Anillo tórico incluido en el suministro

Resumen de las Posibilidades de Montaje en A4VG

Transmisión – A4VG										Transmisión disponible para TN
Brida	Buje para eje dentado	Abreviatura	A4VG TN (eje)	A10V(S)O/31 TN (eje)	A10V(S)O/53 TN (eje)	A4FO TN (eje)	A11VO TN (eje)	A10VG TN (eje)	Bomba de engranajes externa	
82-2 (A)	5/8 "	F/K01	–	18 (U)	10 (U)	–	–	–	Tamaño F TN 4-22 ¹⁾	28 - 250
101-2 (B)	7/8 "	F/K02	–	28 (S,R)	28 (S,R)	16 (S)	–	18 (S)	Tamaño N TN 20-32 ¹⁾	28 - 250
				45 (U)	45 (U,W)	28 (S)		Tamaño G TN 38-45 ¹⁾		
	1 in	F/K04	28 (S)	45 (S,R)	45 (S,R) 60 (U,W)	–	40 (S)	28 (S) 45 (S)	–	28 - 250
127-2 (C)	1 in	F/K09	40 (U)	–	–	–	–	–	–	40
	1 1/4 "	F/K07	40 (S), 56 (S) 71 (S)	71 (S,R) 100 (U)	85 (U)	–	60 (S)	63 (S)	–	56 - 250
152-2/4 (D)	W35	F/K73	90 (Z)	–	–	–	–	–	–	90
	1 3/4 "	F/K69	90 (S) 125 (S)	140 (S)	–	–	95 (S) 130 (S)	–	–	125 - 250
165-4 (E)	1 3/4 "	F/K72	180 (S) 250 (S)	–	–	–	190 (S) 260 (S)	–	–	180 - 250

¹⁾ Rexroth recomienda versiones especiales de las bombas de engranajes. Consultar con Bosch Rexroth.

Bombas Combinadas A4VG + A4VG

Largo total A

A4VG (1ª bomba)	A4VG (2ª bomba) ¹⁾							
	TN 28	TN 40	TN 56	TN 71	TN 90	TN 125	TN 180	TN 250
TN 28	453,8	–	–	–	–	–	–	–
TN 40	464,1	480,4	–	–	–	–	–	–
TN 56	485,8	502,1	522,8	–	–	–	–	–
TN 71	524,0	539,3	560,0	597,2	–	–	–	–
TN 90	528,4	544,7	565,4	602,6	610,0	–	–	–
TN 125	554,3	571,6	592,3	629,5	644,9	670,3	–	–
TN 180	604,8	620,1	640,8	678,0	692,9	718,3	762,8	–
TN 250	652,3	661,6	682,3	719,5	745,9	771,3	815,8	854,8

¹⁾ 2ª bomba sin transmisión y con bomba de alimentación, F00

Gracias al empleo de bombas combinadas, el usuario dispone de circuitos independientes entre sí, también sin transmisión de toma de fuerza.

Al realizar el pedido de bombas combinadas, las designaciones de tipos de la 1ª y de la 2ª bomba se deben unir con "+".

Ejemplo de pedido:

A4VG56EP3D1/32R-NAC02F073SP + A4VG56EP3D1/32R-NSC02F003SP

El tándem de dos bombas de tamaños nominales iguales, considerando una aceleración dinámica de máx. 10 g (= 98,1 m/s²), es admisible sin soportes adicionales.

Recomendamos a partir de TN 71 el empleo de la brida de montaje de 4 agujeros.

Cuando se trata de combinaciones de más de dos bombas, es necesario calcular la brida de montaje sobre el momento de masa admisible.

